

KUIVAKAIVON VEDENERISTYSOHJEITA

Käytä eristämiseen kolmea kermikerrosta.
Puhdista pinta irtoliasta ja pölystä.
Sivele laippa tartunnan parantamiseksi
bitumiliuoksella (BIL 20/85) tai
kumibitumiliuoksella (KBL 20/100).
Kiinnitä laippa hyvin alustaansa.
Noudata vedeneristyksen valmistajan ohjeita
kermikerrosten asennuksessa.

1. Kuivakaivo
2. Vedeneristyslaippa
3. Bitumikermi
4. Ontelolaatta
5. Lämmöneriste (tapauskohtaisesti)
6. Raudoitus
7. Pintabetoni

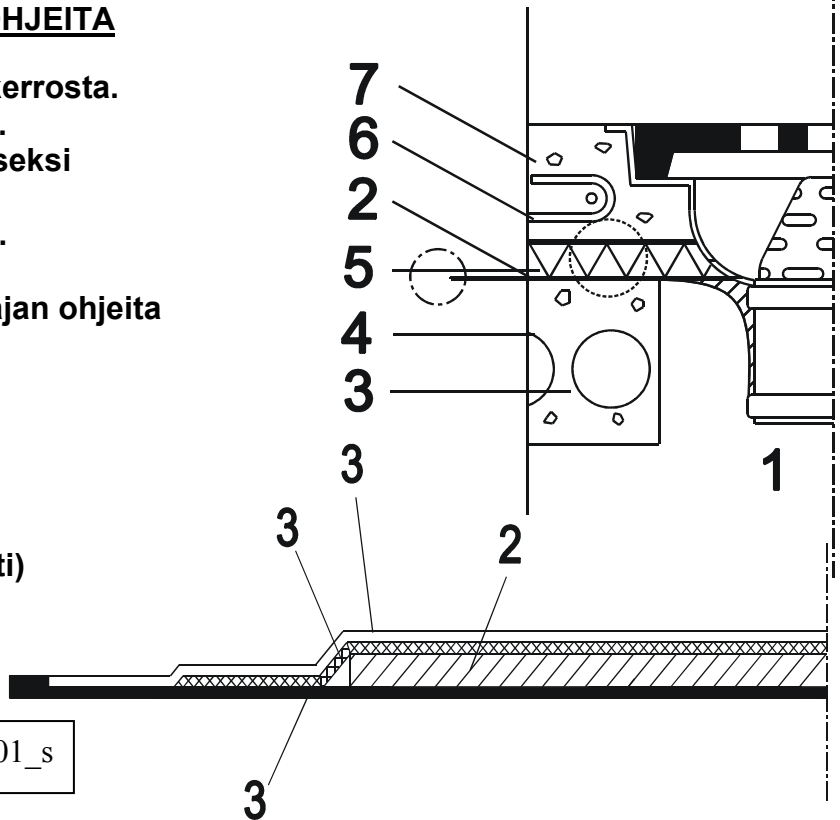

WAVIN
Labko

19.5.05 05AF01_s

KUIVAKAIVON VEDENERISTYSOHJEITA

Käytä eristämiseen kolmea kermikerrosta.
Puhdista pinta irtoliasta ja pölystä.
Sivele laippa tartunnan parantamiseksi
bitumiliuoksella (BIL 20/85) tai
kumibitumiliuoksella (KBL 20/100).
Kiinnitä laippa hyvin alustaansa.
Noudata vedeneristyksen valmistajan ohjeita
kermikerrosten asennuksessa.

1. Kuivakaivo
2. Vedeneristyslaippa
3. Bitumikermi
4. Ontelolaatta
5. Lämmöneriste (tapauskohtaisesti)
6. Raudoitus
7. Pintabetoni

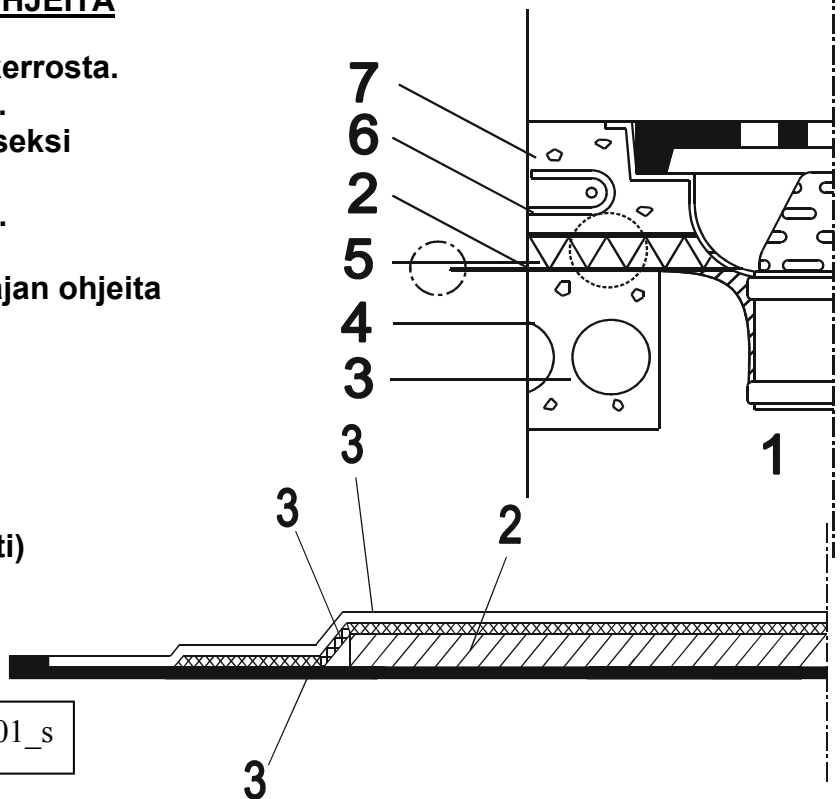

WAVIN
Labko

19.5.05 05AF01_s