



Wavin Ekoplastik PP-R
威文 Ekoplastik PP-R
给水管道系统

wavin

目录

产品范围	3
Ekoplastik 给水管道系统 —— 优点、管材S (SDR) 代替PN	5
仅适用于饮用（冷）水、热水及供暖的标准产品	6

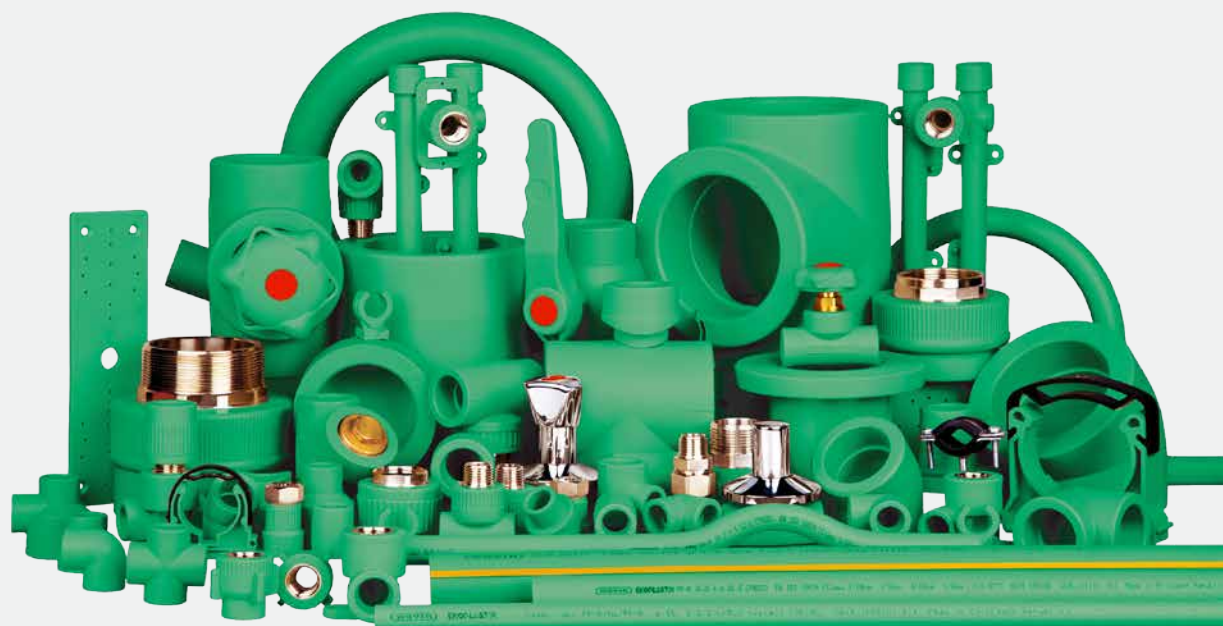

Wavin Ekoplastik 给水管道系统

产品范围基本信息

管道应用的主要领域



Ekoplastik
PPR PN16
Ø 16-125 毫米

Ekoplastik
PPR PN20
Ø 16-125 毫米

Ekoplastik
Evo / Evo Plus
Ø 16-125 毫米

Ekoplastik
玄武岩纤维复合管
Ø 20-125 毫米

Ekoplastik
玄武岩纤维冷凝复合管
Ø 20-125 毫米



最高. 70 °C



最高. 90 °C



Wavin Ekoplastik 给水管道系统

PP-RCT 多层复合管

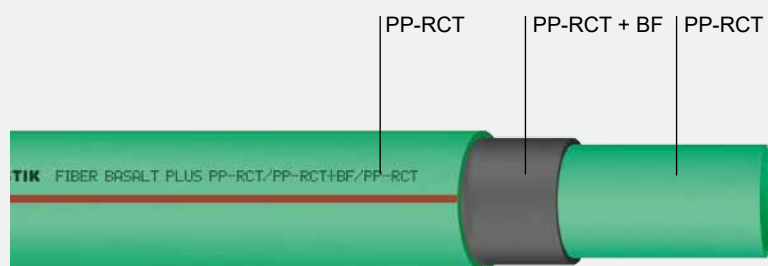

玄武岩纤维复合管

- ③ 3× 较低的热膨胀系数
- ③ 焊前无需倒角
- ③ 热水管（加热装置）

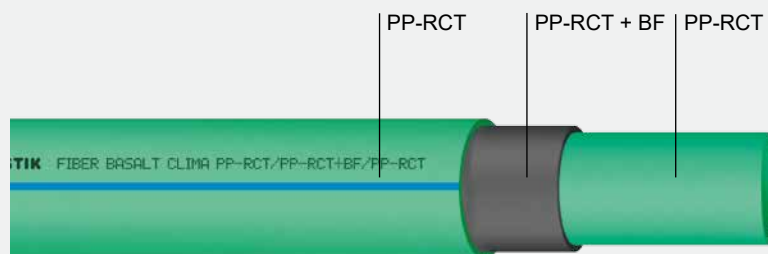

玄武岩纤维冷凝复合管

- ③ 3× 较低的热膨胀系数
- ③ 焊前无需倒角
- ③ 冷水管（空调设备）

给水管道系统

Ekoplastik PP-R给水管道系统是一种塑料管道系统——适用于大楼建筑的冷热水供水管道、地暖主管道和空调系统的管路系统。

产品 组成及优势：

- ④ Wavin 生产的优质PP管道系统
- ④ 包含新型第四代管材 PP-RCT
- ④ 包含独特的3层玄武岩纤维增强管
- ④ 新型4层玄武岩纤维和阻氧层复合管
- ④ 耐高压、耐高温

- ④ 管材标识为“PN”标识最高温度20°C，使用寿命期为50年的条件下，允许的工作压力（单位：bar）
- ④ 对于“PN”规定的最低设计系数，ČSN EN ISO 15874标准和DIN 8077 标准不再规定管道分类。

管材S（SDR）代替PN

根据ČSN EN ISO15874及DIN 8077标准，有必要将管材标识为“S”或“SDR”，来代替“PN”，即：管材 S（SDR）代替PN。

- ④ 诸多历史原因，我们将PP-R管标识为“PN”（过去对加压产品系列的总称），尽管其值不再符合上述定义。
- ④ PP-RCT是一种新型管材，“PN”标识尚未实施。
- ④ 管道的使用参数在管道标识和装配说明中有明确规定。

$$\text{SDR} = 2\text{S} + 1$$
$$\text{SDR} \approx D/t$$

图例：
D = 外径
t = 壁厚

产品目录标明了PP-RCT 管材的“PN”值，以便于识别管材耐压的等级（在计算中采用了标准中规定的“PN”公式）。

产品目录

仅适用于饮用（冷）水、热水及供暖的标准产品

Ekoplastik PP-R直管 S 3.2 / PN 16 / SDR 7.4 - 4 米

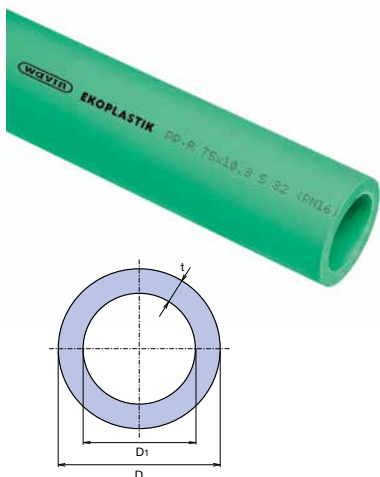

D 毫米	D ₁ 毫米	t 毫米	l 毫米	米	公斤/米	订购码
16	11,6	2,2	4000	160	0,094	TTR016P16X
20	14,4	2,8	4000	100	0,145	TTR020P16X
25	18,0	3,5	4000	60	0,227	TTR025P16X
32	23,2	4,4	4000	40	0,367	TTR032P16X
40	29,0	5,5	4000	24	0,566	TTR040P16X
50	36,2	6,9	4000	16	0,886	TTR050P16X
63	45,8	8,6	4000	12	1,387	TTR063P16X
75	54,4	10,3	4000	8	1,990	TTR075P16X
90	65,4	12,3	4000	4	2,839	TTR090P16X
110	79,8	15,1	4000	4	4,274	TTR110P16X
⊙ 125	90,8	17,1	4000	4	5,530	TTR125P16X

⊙ 按定货单生产

Ekoplastik PP-R直管 S 2.5 / PN 20 / SDR 6 - 4 米

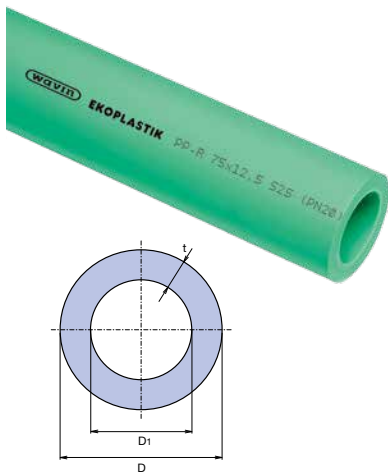

D 毫米	D ₁ 毫米	t 毫米	l 毫米	米	公斤/米	订购码
16	10,6	2,7	4000	160	0,107	TTR016P20X
20	13,2	3,4	4000	100	0,169	TTR020P20X
25	16,6	4,2	4000	60	0,259	TTR025P20X
32	21,2	5,4	4000	40	0,423	TTR032P20X
40	26,6	6,7	4000	24	0,657	TTR040P20X
50	33,4	8,3	4000	16	1,013	TTR050P20X
63	42,0	10,5	4000	12	1,611	TTR063P20X

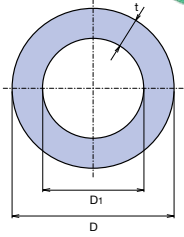

Ekoplastik PP-R直管 S 2.5 / PN 20 / SDR 6 - 3 米

D 毫米	D ₁ 毫米	t 毫米	l 毫米	米	公斤/米	订购码
20	13,2	3,4	3000	75	0,169	TTR020P203
25	16,6	4,2	3000	45	0,259	TTR025P203
32	21,2	5,4	3000	30	0,423	TTR032P203

经事先协定，上述所有管道可选择长度，制定特殊订单，定制生产。

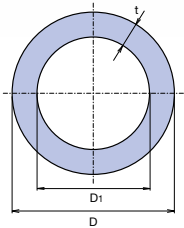

Ekoplastik PP-RCT EVO 直管 16-25 MM S 3.2 / SDR 7.4 / PN 28 (计算)
Ekoplastik PP-RCT EVO 直管 32-125 MM S 4 / SDR 9 / PN 22 (计算)

D 毫米	D ₁ 毫米	t 毫米	l 毫米	米	公斤/米	订购码
16	11,6	2,2	4000	160	0,095	TTRE016S32
20	14,4	2,8	4000	100	0,161	TTRE020S34
25	18,0	3,5	4000	60	0,191	TTRE025S34
32	24,8	3,6	4000	40	0,313	TTRE032S4
40	31,0	4,5	4000	24	0,487	TTRE040S4
50	38,8	5,6	4000	16	0,755	TTRE050S4
63	48,8	7,1	4000	12	1,200	TTRE063S4
75	58,2	8,4	4000	8	1,690	TTRE075S4
90	69,8	10,1	4000	4	2,440	TTRE090S4
110	85,4	12,3	4000	4	3,620	TTRE110S4
125	97,0	14,0	4000	4	4,660	TTRE125S4

产品目录

仅适用于饮用（冷）水、热水及供暖的标准产品

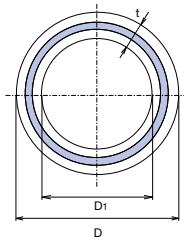

Ekoplastik PP-RCT玄武岩复合直管 20-63 MM S 3.2 / SDR 7.4 / PN 28 (计算)
Ekoplastik PP-RCT玄武岩复合直管 75-125 MM S 4 / SDR 9 / PN 22 (计算)

D 毫米	D ₁ 毫米	t 毫米	l 毫米	米 毫米	公斤/米	订购码
20	14,4	2,8	4000	100	0,153	TTRFB020TRCT
25	18,0	3,5	4000	60	0,239	TTRFB025TRCT
32	23,2	4,4	4000	40	0,385	TTRFB032TRCT
40	29,0	5,5	4000	24	0,599	TTRFB040TRCT
50	36,2	6,9	4000	16	0,941	TTRFB050TRCT
63	45,8	8,6	4000	12	1,471	TTRFB063TRCT
75	58,2	8,4	4000	8	1,764	TTRFB075TRCT
90	69,8	10,1	4000	4	2,546	TTRFB090TRCT
110	85,4	12,3	4000	4	3,781	TTRFB110TRCT
⊙ 125	97,0	14,0	4000	4	4,891	TTRFB125TRCT

⊙ 按定货单生产

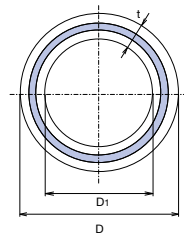

Ekoplastik PP-RCT玄武岩复合冷凝直管 20-25 MM S 4 / SDR 9 / PN 22 (计算)
Ekoplastik PP-RCT玄武岩复合冷凝直管 32-125 MM S 5 / SDR 11 / PN 18 (计算)

D 毫米	D ₁ 毫米	t 毫米	l 毫米	米 毫米	公斤/米	订购码
20	15,4	2,3	4000	100	0,128	TTRFBC020TRCT
25	19,4	2,8	4000	60	0,199	TTRFBC025TRCT
32	26,2	2,9	4000	40	0,269	TTRFBC032TRCT
40	32,6	3,7	4000	24	0,428	TTRFBC040TRCT
50	40,8	4,6	4000	16	0,664	TTRFBC050TRCT
63	51,4	5,8	4000	12	1,050	TTRFBC063TRCT
⊙ 75	61,4	6,8	4000	8	1,501	TTRFBC075TRCT
⊙ 90	73,6	8,2	4000	4	2,122	TTRFBC090TRCT
⊙ 110	90,0	10,0	4000	4	3,160	TTRFBC110TRCT
⊙ 125	102,2	11,4	4000	4	4,082	TTRFBC125TRCT

⊙ 按定货单生产

PP-R盘管



D 毫米	S 毫米	SDR 毫米	t 毫米	l 米	箱	公斤/米	订购码 100 米	订购码 200 米
16	3,2 (16)	7,4	2,2	100	1	0,094	TTRK016P17	
20	5,0 (10)	11	2,2	100/200	1	0,121	TTRK020P11	TTRK020P10
20	3,2 (16)	5,4	2,8	100/200	1	0,145	TTRK020P17	TTRK020P16
16	2,5 (20)	6	2,7	100/200	1	0,107	TTRK016P21	TTRK016P20
20	2,5 (20)	6	3,4	100/200	1	0,169	TTRK020P21	TTRK020P20

按定货单生产

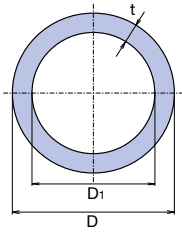

产品目录

仅适用于饮用（冷）水、热水及供暖的标准产品

弯头90°

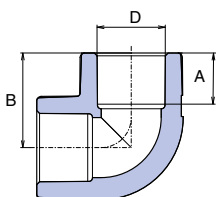

D 毫米	A 毫米	B 毫米	⊞ I.	⊞ II.	公斤/件	订购码
16	13,0	23,2	50	250	0,010	TKO01690XX
20	14,5	26,8	50	500	0,018	TKO02090XX
25	16,0	31,0	50	250	0,030	TKO02590XX
32	18,0	36,5	25	150	0,056	TKO03290XX
75	30,0	70,1	2	6	0,558	TKO07590RCT
90	33,0	82,0	1	5	1,010	TKO09090RCT
110	37,0	95,0	1	1	1,344	TKO11090RCT

弯头90° 进/出

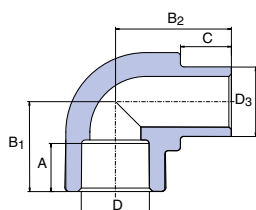

D, D3 毫米	A 毫米	B1 毫米	B2 毫米	C 毫米	⊞ I.	⊞ II.	公斤/件	订购码
20	14,5	26,8	30,3	13,0	50	250	0,014	TKO120XXXX
25	16,0	31,0	35,0	14,0	50	200	0,024	TKO125XXXX
32	18,0	36,5	42,2	16,0	25	100	0,044	TKO132XXXX

弯头45°

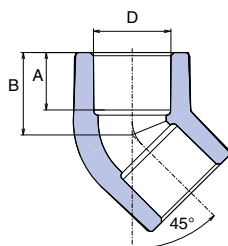

D 毫米	A 毫米	B 毫米	⊞ I.	⊞ II.	公斤/件	订购码
16	13,0	18,7	50	50	0,008	TKO01645XX
20	14,5	20,8	100	500	0,014	TKO02045XX
25	16,0	24,0	50	250	0,024	TKO02545XX
32	18,0	27,0	20	80	0,042	TKO03245XX
75	30,0	48,1	2	6	0,272	TKO07545RCT
90	33,0	54,1	1	6	0,654	TKO09045RCT
110	37,0	62,1	1	1	0,965	TKO11045RCT
125	40,0	69,8	1	3	1,048	TKO12545RCT

弯头45° 进/出

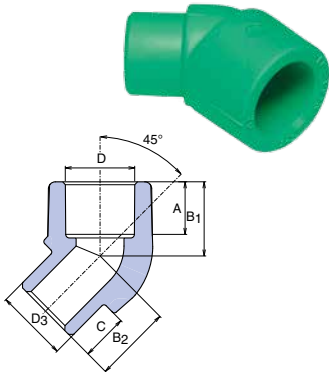

D 毫米	D ₃ 毫米	A 毫米	B ₁ 毫米	B ₂ 毫米	C 毫米	⊞ I.	⊞ II.	⚖ 公斤/件	订购码
16	16	13,0	18,7	18,7	12,0	50	50	0,008	TKO11645XX
20	20	14,5	20,8	21,5	13,0	10	100	0,012	TKO12045XX
25	25	16,0	24,0	24,0	14,0	10	100	0,026	TKO12545XX

等径三通90°

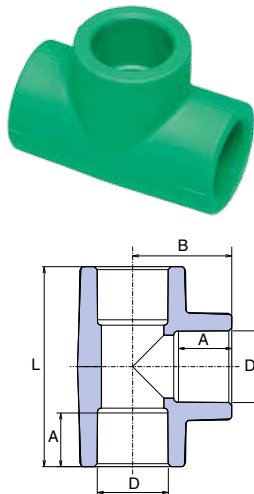

D 毫米	A 毫米	B 毫米	L 毫米	⊞ I.	⊞ II.	⚖ 公斤/件	订购码
16	13,0	23,2	46,4	50	50	0,012	TTK016XXXX
20	14,5	27,0	54,0	50	300	0,022	TTK020XXXX
25	16,0	32,0	60,0	50	200	0,038	TTK025XXXX
32	18,0	35,7	70,0	20	100	0,070	TTK032XXXX
40	20,5	38,5	86,2	10	50	0,124	TTK040RCTX
50	23,5	51,0	102,0	5	30	0,196	TTK050RCTX
63	27,5	61,5	123,0	5	15	0,430	TTK063RCTX
75	30,0	70,1	140,2	1	5	0,644	TTK075RCTX
90	33,0	83,1	166,2	1	1	1,134	TTK090RCTX
110	37,0	99,1	198,2	1	1	1,962	TTK110RCTX

变径三通90°

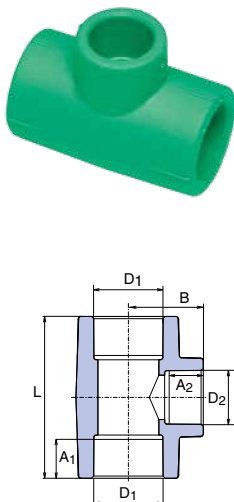

D ₁ 毫米	D ₂ 毫米	A ₁ 毫米	A ₂ 毫米	L 毫米	B 毫米	⊞ I.	⊞ II.	⚖ 公斤/件	订购码
20	16	14,5	13,0	53,0	23,0	50	50	0,018	TTKR02016X
25	20	16,0	14,5	55,0	29,0	50	200	0,032	TTKR02520X
32	20	18,0	14,5	67,0	34,4	50	150	0,052	TTKR03220X
32	25	18,0	16,0	73,0	34,4	25	100	0,062	TTKR03225X

产品目录

仅适用于饮用（冷）水、热水及供暖的标准产品

变径三通90°

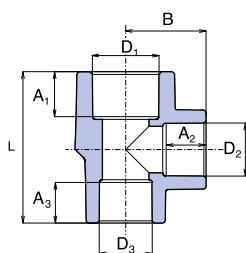

D1 毫米	D2 毫米	D3 毫米	A1 毫米	A2 毫米	A3 毫米	L 毫米	B 毫米	⊘ I.	⊘ II.	重量 公斤/件	订购码
25	20	20	16,0	14,5	14,5	55,2	29,3	10	50	0,028	TTKR0252020
32	20	20	18,0	14,5	14,5	57,3	32,8	10	50	0,040	TTKR0322020
32	20	25	18,0	14,5	16,0	58,9	32,8	10	50	0,044	TTKR0322520
32	25	25	18,0	18,0	16,0	66,0	34,4	10	50	0,052	TTKR0322525

等径四通

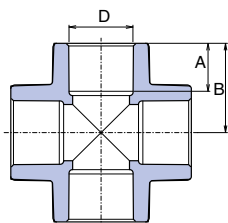

D3 毫米	A 毫米	B1 毫米	⊘ I.	⊘ II.	重量 公斤/件	订购码
20	14,5	26,3	25	25	0,024	TKRI020XXX
25	16,0	30,1	25	25	0,042	TKRI025XXX
32	18,0	35,0	10	40	0,070	TKRI032XXX
40	20,5	42,0	10	30	0,128	TKRI040XXX

三通弯头

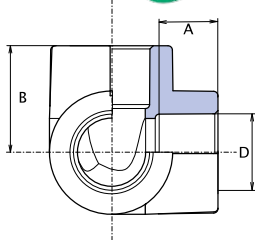

D 毫米	A 毫米	B 毫米	⊘ I.	⊘ II.	重量 公斤/件	订购码
20	14,5	26,8	10	50	0,020	TKOT020XXX
25	16,0	29,5	10	40	0,032	TKOT025XXX
32	18,0	35,0	5	20	0,062	TKOT032XXX
40	20,5	41,5	5	15	0,108	TKOT040XXX

直通

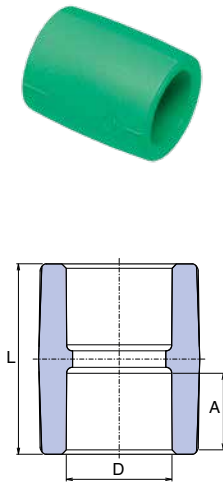

D 毫米	A 毫米	L 毫米	⚙️ I.	⚙️ II.	公斤/件	订购码
16	13,0	33,0	50	50	0,006	TNA016XXXX
20	14,5	34,6	50	500	0,010	TNA020XXXX
25	16,0	37,8	50	250	0,018	TNA025XXXX
32	18,0	40,0	25	150	0,034	TNA032XXXX
40	20,5	48,0	20	80	0,041	TNA040RCTX
50	23,5	54,0	10	70	0,061	TNA050RCTX
63	27,5	63,0	5	30	0,127	TNA063RCTX
75	30,0	73,4	1	5	0,314	TNA075RCTX
90	33,0	79,2	1	1	0,470	TNA090RCTX
110	37,0	88,2	1	1	0,782	TNA110RCTX

变径大小头

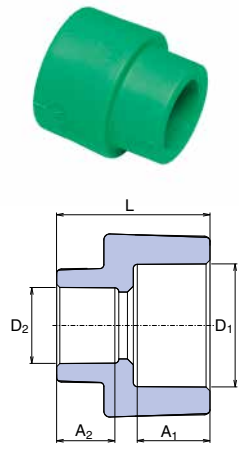

D1 毫米	D2 毫米	A1 毫米	D2 毫米	L 毫米	⚙️ I.	⚙️ II.	公斤/件	订购码
25	20	16,0	14,5	34,0	50	450	0,014	TRE02520XX
32	20	18,0	14,5	39,0	50	250	0,026	TRE03220XX
32	25	18,0	16,0	39,5	50	250	0,028	TRE03225XX

产品目录

仅适用于饮用（冷）水、热水及供暖的标准产品

变径大小头 进/出

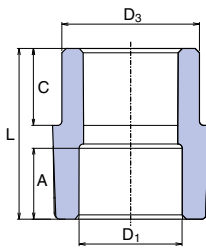

D ₃ 毫米	D ₁ 毫米	A 毫米	L 毫米	C 毫米	⊗ I.	⊗ II.	⚖ 公斤/件	订购码
20	16	13,0	32,5	13,0	50	50	0,006	TRE12016XX
25	20	14,5	34,0	14,0	50	500	0,010	TRE12520XX
32	20	14,5	40,0	16,0	50	200	0,016	TRE13220XX
32	25	16,0	39,5	16,0	50	300	0,018	TRE13225XX
40	20	14,5	36,3	18,5	10	50	0,021	TRE14020XX
40	25	16,0	38,3	18,5	10	50	0,022	TRE14025XX
40	32	18,0	41,3	18,5	20	60	0,023	TRE14032XX
50	25	16,0	41,3	21,3	10	50	0,035	TRE15025XX
50	32	18,0	43,3	22,0	10	50	0,035	TRE15032XX
50	40	20,5	43,3	22,0	10	50	0,035	TRE15040XX
63	25	16,0	45,3	25,3	5	10	0,060	TRE16325XX
63	32	18,0	47,3	25,3	5	10	0,056	TRE16332XX
63	40	20,5	44,3	25,3	5	10	0,058	TRE16340XX
63	50	23,5	54,0	25,3	5	10	0,076	TRE16350XX
75	40	20,5	64,5	28,9	5	20	0,116	TRE17540XX
75	50	23,5	64,5	28,9	5	20	0,120	TRE17550XX
75	63	27,5	71,5	28,9	1	5	0,210	TRE17563XX
90	63	27,5	64,5	33,4	1	1	0,221	TRE19063XX
90	75	30,0	78,0	33,4	1	1	0,290	TRE19075XX
110	75	30,0	60,0	39,4	1	1	0,268	TRE111075XX
110	90	33,0	87,0	39,4	1	1	0,502	TRE111090XX

堵头

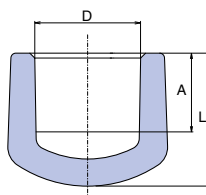

D 毫米	A 毫米	B 毫米	⊗ I.	⊗ II.	⚖ 公斤/件	订购码
16	13,5	20,9	50	50	0,004	TZA016XXXX
20	14,5	24,5	50	150	0,008	TZA020XXXX
25	16,0	28,0	50	150	0,014	TZA025XXXX
32	18,0	33,0	20	100	0,026	TZA032XXXX
40	20,5	34,0	5	25	0,032	TZA040XXXX
50	23,5	49,0	5	25	0,061	TZA050XXXX
63	27,5	46,5	5	25	0,105	TZA063XXXX
75	30,0	60,0	5	5	0,262	TZA075XXE
90	33,0	69,0	1	1	0,425	TZA090XXXX
110	37,0	79,0	1	1	0,715	TZA110EXXX

内封塞

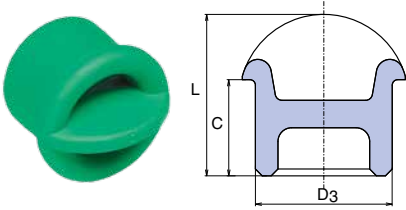

D ₃ 毫米	C 毫米	L 毫米	☒ I.	☒ II.	⚖ 公斤/件	订购码
20,0	14,3	23,5	40	160	0,004	TZA120XXXE

过桥S 2.5 / PN 20 / SDR 6

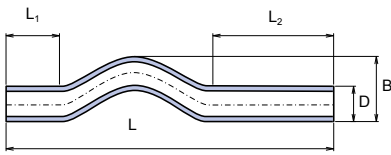

D ₃ 毫米	S (PN20)	B 毫米	L 毫米	L ₁ 毫米	L ₂ 毫米	☒ I.	☒ II.	⚖ 公斤/件	订购码
16	2,5 (20)	35,0	400,0	80,0	180,0	10	10	0,044	TKR016P20X
20	2,5 (20)	47,0	400,0	80,0	180,0	10	50	0,070	TKR020P20X
25	2,5 (20)	52,0	400,0	80,0	120,0	10	50	0,110	TKR025P20X
32	2,5 (20)	65,0	390,0	64,0	106,0	5	20	0,174	TKR032P20X
40	2,5 (20)	65,0	390,0	64,0	106,0	5	20	0,268	TKR040P20X

带插头的过桥 PN-20

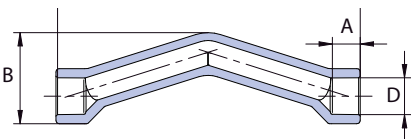

D 毫米	S (PN20)	A 毫米	B 毫米	L 毫米	☒ I.	☒ II.	⚖ 公斤/件	订购码
20	2,5 (20)	14,5	33,4	160,0	10	50	0,041	TKRH020P20
25	2,5 (20)	16,0	44,2	200,0	10	50	0,089	TKRH025P20

热膨胀补偿管S 2.5 / PN 20 / SDR 6

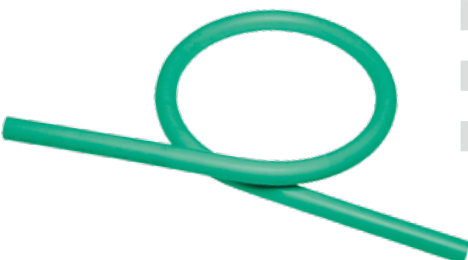
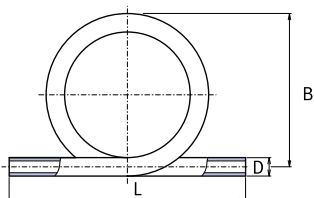

D 毫米	S (PN20)	B 毫米	L 毫米	☒ I.	⚖ 公斤/件	订购码
16	2,5 (20)	185,0	320,0	10	0,090	TKS016P20X
20	2,5 (20)	200,0	450,0	10	0,174	TKS020P20X
25	2,5 (20)	210,0	440,0	10	0,264	TKS025P20X
32	2,5 (20)	230,0	410,0	5	0,430	TKS032P20X
40	2,5 (20)	290,0	450,0	3	0,786	TKS040P20X

产品目录

仅适用于饮用（冷）水、热水及供暖的标准产品

内螺纹变径适配器 (CW-617N)

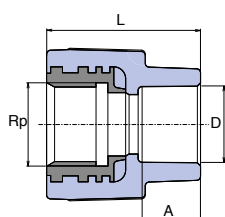

D 毫米	Rp 毫米	A 毫米	L 毫米	☒ I.	☒ II.	公斤/件	订购码
16	1/2"	13,0	38,0	10	50	0,050	TZI01620XX
20	1/2"	14,5	39,0	10	250	0,056	TZI02020XX
20	3/4"	14,5	42,0	10	100	0,072	TZI02025XX
25	1/2"	16,0	40,5	10	50	0,062	TZI02520XX
25	3/4"	16,0	47,0	10	100	0,075	TZI02525XX
32	1"	18,0	57,0	10	60	0,148	TZI03232OK
40	5/4"	20,5	65,0	5	10	0,260	TZI04040XX
50	6/4"	23,5	69,0	4	4	0,328	TZI05050XX
63	2"	27,5	76,0	2	2	0,616	TZI06363XX

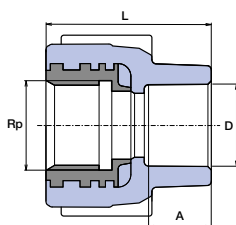

十字金属内螺纹异径管 (CW-617N)

D 毫米	Rp 毫米	A 毫米	L 毫米	☒ I.	☒ II.	公斤/件	订购码
20	1/2"	14,5	42,0	10	100	0,058	TZI02020KX

外螺纹变径适配器 (CW-617N)

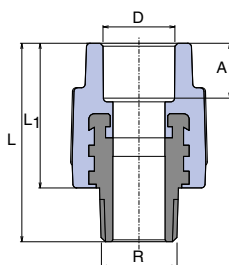

D 毫米	Rp 毫米	A 毫米	L 毫米	L1 毫米	☒ I.	☒ II.	公斤/件	订购码
16	1/2"	13,0	52,0	37,5	10	50	0,064	TZE01620XX
20	1/2"	14,5	53,5	39,0	10	150	0,062	TZE02020XX
20	3/4"	14,5	58,0	40,0	10	100	0,096	TZE02025XX
25	1/2"	16,0	55,5	41,0	10	60	0,066	TZE02520XX
25	3/4"	16,0	59,0	41,0	20	100	0,098	TZE02525XX
32	1"	18,0	62,5	46,0	10	60	0,170	TZE03232XX
32	1"	18,0	69,5	42,0	10	60	0,204	TZE03232OK
40	5/4"	20,5	80,0	48,0	5	10	0,312	TZE04040XX
50	6/4"	23,5	81,6	54,0	4	4	0,460	TZE05050XX
63	2"	27,5	101,0	63,5	2	2	0,758	TZE06363XX
75	2 1/2"	30,0	110,0	69,7	1	1	1,150	TZE07575RCT
90	3"	33,0	130,0	85,0	1	1	1,774	TZE09090RCT

带活接螺母的变径大小头



D 毫米	G	A 毫米	L 毫米	⊗ I.	⊗ II.	公斤/件	订购码
16	1/2"	13,0	32,0	10	10	0,044	TZM01620XX
20	1/2"	14,5	40,0	20	100	0,048	TZM02020XX
20	3/4"	14,5	39,0	20	100	0,082	TZM02025XX
20	1"	14,5	39,0	5	10	0,152	TZM02032XX
25	3/4"	16,0	41,1	20	100	0,086	TZM02525XX
25	1"	16,0	41,0	4	4	0,154	TZM02532XX
32	5/4"	18,0	48,0	2	2	0,254	TZM03240XX

90° 内螺纹弯头

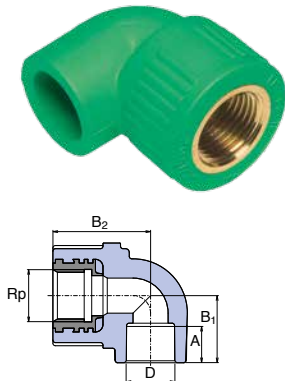

D 毫米	Rp 毫米	A 毫米	B ₁ 毫米	B ₂ 毫米	⊗ I.	⊗ II.	公斤/件	订购码
16	1/2"	13,0	25,2	31,0	10	50	0,062	TKOI01620X
20	1/2"	14,5	27,0	34,5	10	100	0,062	TKOI02020X
20	3/4"	14,5	27,0	40,0	10	50	0,082	TKOI02025X
25	1/2"	16,0	31,0	36,0	10	50	0,070	TKOI02520E
25	3/4"	16,0	30,0	41,0	10	100	0,090	TKOI02525X
32	1"	18,0	36,0	51,0	10	50	0,168	TKOI03232X

90° 外螺纹弯头

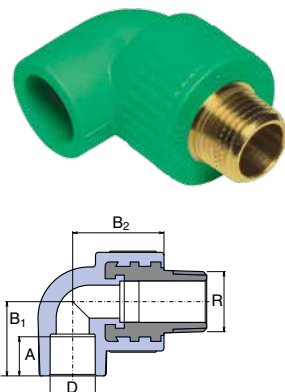

D 毫米	Rp 毫米	A 毫米	B ₁ 毫米	B ₂ 毫米	⊗ I.	⊗ II.	公斤/件	订购码
16	1/2"	13,0	25,2	31,0	10	50	0,074	TKOE01620X
20	1/2"	14,5	27,0	34,5	10	100	0,074	TKOE02020X
20	3/4"	14,5	27,0	39,0	10	50	0,112	TKOE02025X
25	1/2"	16,0	31,0	36,0	10	50	0,082	TKOE02520E
25	3/4"	16,0	30,0	39,0	10	80	0,116	TKOE02525X
32	1"	18,0	36,0	41,6	5	40	0,118	TKOE03232X

产品目录

仅适用于饮用（冷）水、热水及供暖的标准产品

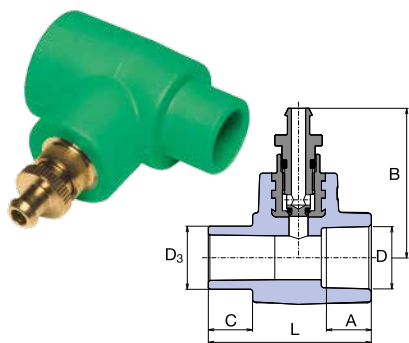

疏水阀直接 进/出

D 毫米	D ₃ 毫米	A 毫米	L 毫米	B 毫米	C 毫米	⚙️ I.	⚙️ II.	⚖️ 公斤/件	订购码
20	20	14,5	53,0	48,0	13,0	10	100	0,054	TNAV120XX
25	25	16,0	54,0	49,7	14,0	5	150	0,064	TNAV125XX
32	32	18,0	59,0	53,2	16,0	5	100	0,084	TNAV132XX

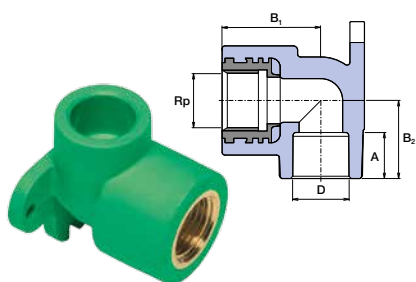

内螺纹墙壁弯头90°

D 毫米	Rp	A 毫米	B ₁ 毫米	B ₂ 毫米	⚙️ I.	⚙️ II.	⚖️ 公斤/件	订购码
16	1/2"	13,0	32,0	23,2	10	60	0,064	TNK016XXXX
20	1/2"	14,5	34,0	26,8	10	150	0,068	TNK020XXXX
25	1/2"	16,0	36,0	27,5	10	50	0,072	TNK02520XX
25	3/4"	16,0	39,0	29,5	10	50	0,098	TNK025XXXX

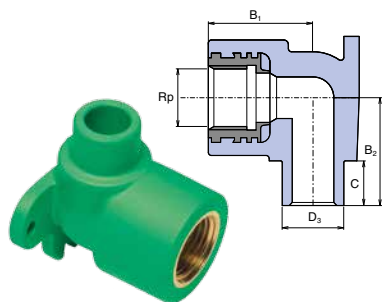

内螺纹墙壁弯头90° 带进出口

D ₃ 毫米	Rp	B ₁ 毫米	B ₂ 毫米	C 毫米	⚙️ I.	⚙️ II.	⚖️ 公斤/件	订购码
20	1/2"	35,0	35,0	11,0	10	120	0,068	TNK120XXXX

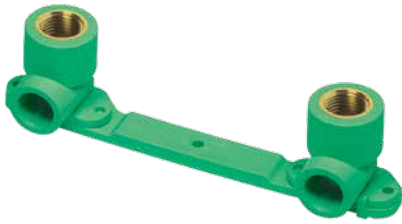

内螺纹墙壁弯头 带支架/两个弯头

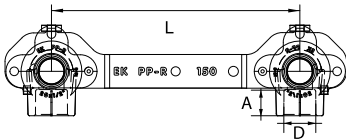

D 毫米	A 毫米	L 毫米	⊕ I.	⊕ II.	⚖ 公斤/件	订购码
20	14,5	150	10	50	0,162	TNKD02020X



墙壁弯头支架

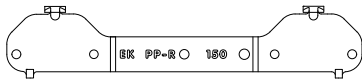

D 毫米	L 毫米	⊕ I.	⊕ II.	⚖ 公斤/件	订购码
20	150	10	50	0,026	TDNKXXXXXX

产品目录

仅适用于饮用（冷）水、热水及供暖的标准产品

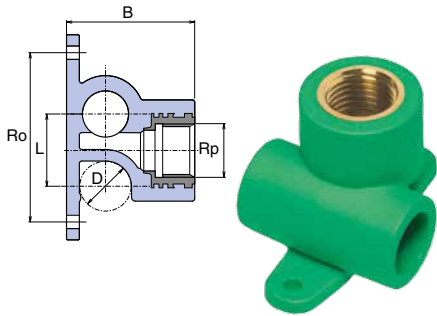

三通接头

D 毫米	Rp	B 毫米	Ro 毫米	L 毫米	⊕ I.	⊕ II.	公斤/件	订购码
20	1/2"	50,0	66,0	28,5	20	100	0,080	TNKP020XXX
25	1/2"	56,0	76,0	33,5	10	50	0,090	TNKP02520X

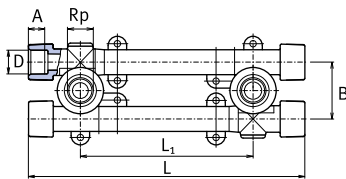

带敲扣的连接器的壁挂式总成

D 毫米	Rp	A 毫米	B 毫米	⊕ L1 毫米	L 毫米	⊕ I.	⊕ II.	公斤/件	订购码
20	1/2"	14,5	46,0	105/130/145	229,0	1	10	0,220	TNKK020XXX
25	1/2"	16,0	51,0	110/125/140	230,0	1	10	0,268	TNKK025XXX

⊕ L1 - 加长件100、135、150 毫米，必须使用偏心零件进行调整。



内螺纹三通

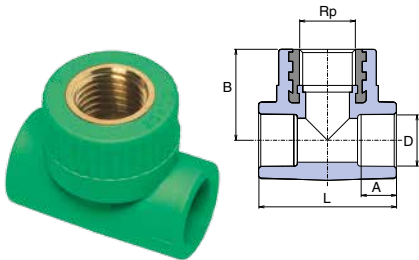

D 毫米	Rp	A 毫米	L 毫米	B 毫米	⊕ I.	⊕ II.	公斤/件	订购码
20	1/2"	14,5	51,5	34,0	10	100	0,068	TTKI02020X
25	1/2"	16,0	80,0	40,0	10	100	0,076	TTKI02520X
25	3/4"	16,0	80,0	40,0	5	30	0,094	TTKI02525X
32	1/2"	18,0	71,0	40,5	5	25	0,106	TTKI03220X
32	3/4"	18,0	71,0	42,0	5	25	0,118	TTKI03225E
32	1"	18,0	80,0	55,0	5	20	0,186	TTKI03232X

外螺纹三通

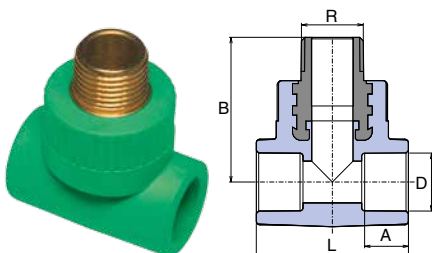

D 毫米	Rp	A 毫米	L 毫米	B 毫米	⊕ I.	⊕ II.	公斤/件	订购码
20	1/2"	14,5	51,5	48,5	10	100	0,080	TTKE02020X
20	3/4"	14,5	60,0	50,0	5	30	0,118	TTKE02025X
25	1/2"	16,0	60,0	51,0	10	80	0,088	TTKE02520X
25	3/4"	16,0	65,0	52,5	5	25	0,122	TTKE02525X
32	3/4"	18,0	71,0	58,3	5	20	0,146	TTKE03225E
32	1"	18,0	80,0	60,0	5	20	0,208	TTKE03232E

全塑料热熔焊接修补件

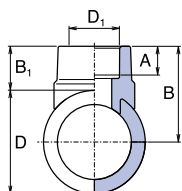

D 毫米	D ₁ 毫米	A 毫米	B ₁ 毫米	B 毫米	⚖️ I.	⚖️ II.	⚖️ 公斤/件	订购码
75	32	18,0	27,0	64,5	10	50	0,032	TNS07532RCT
90	32	18,0	27,0	72,0	10	50	0,034	TNS09032RCT
110	32	18,0	25,7	80,7	5	40	0,044	TNS11032RCT
110	40	21,0	25,7	80,7	5	40	0,048	TNS11040RCT
125	32	18,0	22,0	84,5	5	40	0,033	TNS12532RCT

带内螺纹的热熔焊接修补件

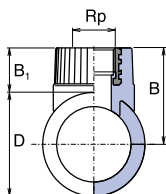

D 毫米	Rp	B ₁ 毫米	B 毫米	⚖️ I.	⚖️ 公斤/件	订购码
63	3/4"	27,0	58,5	10	0,084	TNSI06325X
75	3/4"	27,0	64,5	10	0,084	TNSI07525X
90	3/4"	27,0	72,0	10	0,084	TNSI09025X

带外螺纹的热熔焊接修补件

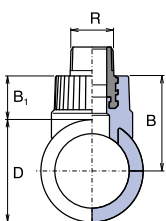

D 毫米	Rp	B ₁ 毫米	B 毫米	⚖️ I.	⚖️ 公斤/件	订购码
63	3/4"	44,8	76,3	10	0,112	TNSE06325X
75	3/4"	44,8	82,3	10	0,110	TNSE07525X
90	3/4"	44,8	89,8	10	0,110	TNSE09025X

过滤器

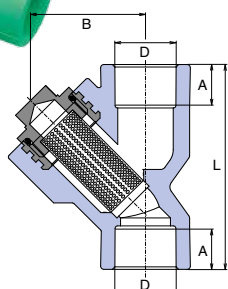

D 毫米	B 毫米	L 毫米	A 毫米	⚖️ I.	⚖️ II.	⚖️ 公斤/件	订购码
20	45,0	76,0	14,5	5	40	0,116	TFI020XXXX
25	45,0	82,0	16,0	5	40	0,134	TFI025XXXX
32	55,0	95,0	18,0	5	40	0,234	TFI032XXXX

产品目录

仅适用于饮用（冷）水、热水及供暖的标准产品

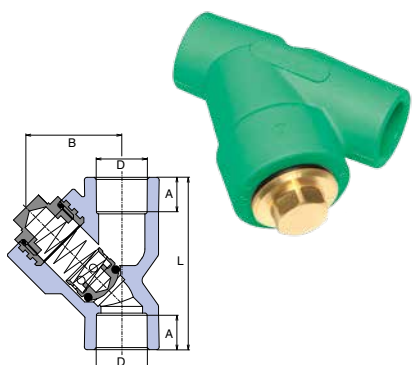

回流阀

D 毫米	B 毫米	L 毫米	A 毫米	⚙️ I.	⚙️ II.	⚖️ 公斤/件	订购码
20	45,0	76,0	14,5	5	40	0,136	TZKL020XXX
25	45,0	82,0	16,0	5	40	0,154	TZKL025XXX
32	55,0	95,0	18,0	5	40	0,266	TZKL032XXX

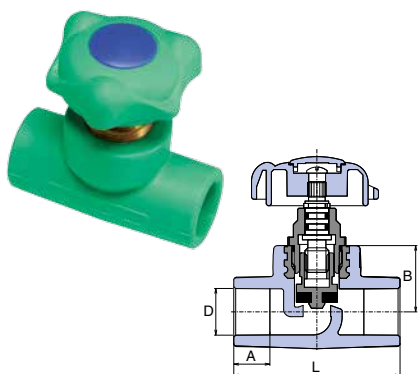

直通阀

D 毫米	A 毫米	B 毫米	L 毫米	⚙️ I.	⚙️ II.	⚖️ 公斤/件	订购码
20	14,5	27,5	69,0	10	50	0,140	TVE020XXXX
25	16,0	30,0	80,0	10	30	0,192	TVE025XXXX
32	18,0	39,0	89,0	5	15	0,380	TVE032XXXX
40	20,5	41,0	112,0	5	5	0,542	TVE040XXXX
50	23,5	48,0	136,0	1	1	0,732	TVE050XXXX
63	27,5	60,0	162,0	1	1	1,330	TVE063XXXX

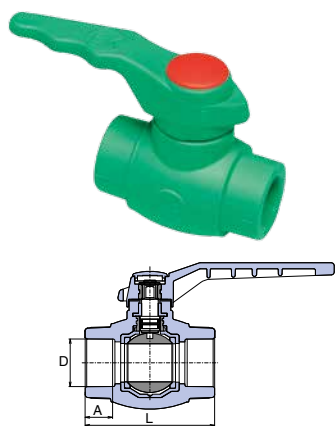

球阀（球形旋塞）

D 毫米	A 毫米	L 毫米	⚙️ I.	⚙️ II.	⚖️ 公斤/件	订购码
16	13,0	59,5	10	50	0,092	TVEK016XXX
20	14,5	65,0	10	50	0,116	TVEK020XXX
25	16,0	71,0	10	40	0,168	TVEK025XXX
32	18,0	85,0	10	20	0,294	TVEK032XXX
40	20,5	100,0	5	10	0,544	TVEK040XXX
50	23,5	115,0	1	5	0,874	TVEK050XXX
63	27,5	134,0	1	5	1,278	TVEK063XXX

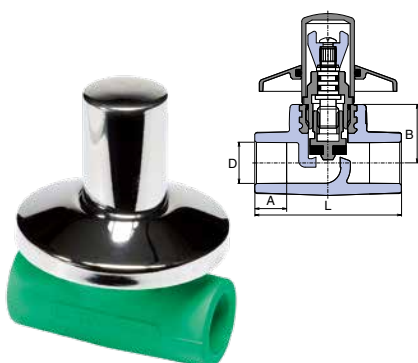

带镀铬盖的豪华款直型球阀

D 毫米	A 毫米	B 毫米	L 毫米	⚙️ I.	⚙️ II.	⚖️ 公斤/件	订购码
20	14,5	27,5	69,0	5	20	0,208	TVEKPLK020
25	16,0	30,0	80,0	5	20	0,270	TVEKPLK025E

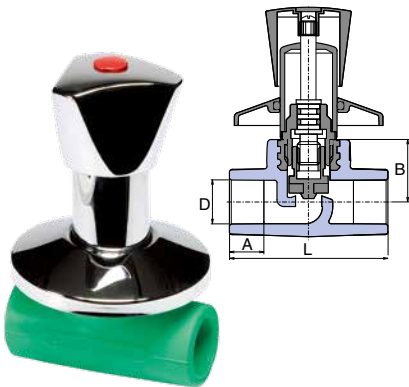

带镀铬盖的豪华款直型截止阀

D 毫米	A 毫米	B 毫米	L 毫米	☎ I.	☎ II.	🏷️ 公斤/件	订购码
20	14,5	27,5	69,0	5	20	0,338	TVEPLR020X
25	16,0	30,0	80,0	5	20	0,392	TVEPLR025X

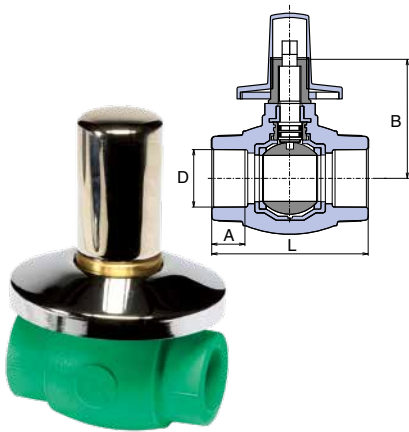

带镀铬盖的豪华直型球阀

D 毫米	A 毫米	B 毫米	L 毫米	☎ I.	☎ II.	🏷️ 公斤/件	订购码
20	14,5	67,0	65,0	5	20	0,254	TVEKPLK020
25	16,0	65,0	71,0	5	20	0,334	TVEKPLK025

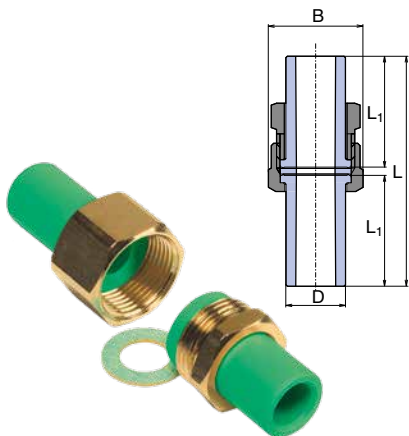

带螺母联轴节

D 毫米	B 毫米	L 毫米	L ₁ 毫米	☎ I.	☎ II.	🏷️ 公斤/件	订购码
20	30,0	82,0	40,0	20	100	0,088	TRS020XXXX
25	38,0	82,0	40,0	20	100	0,142	TRS025XXXX
32	46,0	92,0	45,0	10	50	0,212	TRS032XXXX
40	58,0	112,0	55,0	5	5	0,288	TRS040XXXX

产品目录

仅适用于饮用（冷）水、热水及供暖的标准产品

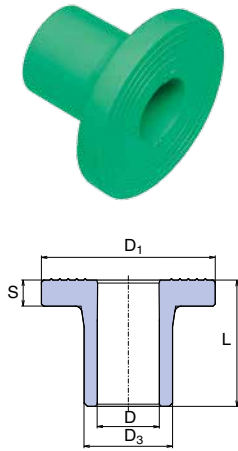

法兰适配器

D ₃ 毫米	L 毫米	D ₁ 毫米	S 毫米	D 毫米	⊙ I.	⊙ II.	公斤/件	订购码
40	58,0	80,0	12,0	30,0	2	70	0,040	TLN040XXXX
50	60,0	90,0	12,0	37,2	2	60	0,065	TLN050XXXX
63	63,0	105,0	14,0	47,0	1	40	0,127	TLN063XXXX
75	73,0	123,0	14,7	56,0	1	25	0,205	TLN075XXXX
90	92,0	140,0	17,0	67,0	1	15	0,320	TLN090XXXX
110	103,0	160,0	19,0	81,0	1	10	0,593	TLN110XXXX



法兰盘

	D ₁ 毫米	D ₂ 毫米	d 毫米	Y	⊙	公斤/件	订购码
40 / DN32	100,0	140,0	46,0	4	1	1,660	PRI040NXXX
50 / DN40	110,0	150,0	54,0	4	1	1,802	PRI050NXXX
63 / DN50	125,0	165,0	66,0	4	1	2,414	PRI063NXXX
75 / DN65	145,0	185,0	83,0	8	1	2,978	PRI075NXXX
90 / DN80	160,0	200,0	94,0	8	1	3,490	PRI090NXXX
110 / DN100	180,0	220,0	114,0	8	1	4,098	PRI110NXXX
125 / DN150	210,0	250,0	166,0	8	1	4,450	PRI125NXXX

⊙ Y - 钻孔数

国产铜配件

内丝变径直通



系统代码	产品代码	产品描述	尺寸
M-PPF1/20 EK	PPF1/20 EK	20 x 1/2" 铜本色	DN 20 x 1/2"
M-PPF1/25S EK	PPF1/25S EK	25 x 1/2" 铜本色	DN 25 x 1/2"
M-PPF83/32 EK	PPF83/32 EK	32 x 1" 铜配件	DN 25 x 3/4"
M-PPF1/25 EK	PPF1/25 EK	25 x 3/4" 铜本色	DN 32 x 1"

内丝三通



系统代码	产品代码	产品描述	尺寸
M-PPF83/20 EK	PPF83/20 EK	20 x 1/2" 铜本色	DN 20 x 1/2"
M-PPF83/25S EK	PPF83/25S EK	25 x 1/2" 铜本色	DN 25 x 1/2"
M-PPM83/25 EK	PPM83/25 EK	25 x 3/4" 铜本色	DN 25 x 3/4"

90° 内丝弯头



系统代码	产品代码	产品描述	尺寸
M-PPF5/20 EK	PPF5/20 EK	20 x 1/2" 铜本色	DN 20 x 1/2"
M-PPF5/25S EK	PPF5/25S EK	25 x 1/2" 铜本色	DN 25 x 1/2"
M-PPF5/25 EK	PPF5/25 EK	25 x 3/4" 铜本色	DN 25 x 3/4"

连体弯头



系统代码	产品代码	产品描述	尺寸
M-PPF7/25 EK	PPF7/25 EK	25 x 1/2" 铜本色	DN 25 x 1/2"

外丝直通



系统代码	产品代码	产品描述	尺寸
M-PPM1/20 EK	PPM1/20 EK	20 x 1/2" 铜本色	DN 20 x 1/2"
M-PPM1/25 EK	PPM1/25 EK	25 x 3/4" 铜本色	DN 25 x 3/4"
M-PPM1/25S EK	PPM1/25S EK	25 x 1/2" 铜本色	DN 25 x 1/2"
M-PPM1/32 EK	PPM1/32 EK	32 x 1" 铜配件	DN 32 x 1"

产品目录

国产铜配件

球阀



系统代码	产品代码	产品描述	尺寸
M-PPR39/20 EK	PPR39/20 EK	20 活接螺母球阀, 塑料手柄	20 mm
M-PPR39/25 EK	PPR39/25 EK	25 活接螺母球阀, 塑料手柄	25 mm
M-PPR39/32 EK	PPR39/32 EK	32 活接螺母球阀, 塑料手柄	32 mm

截止阀



系统代码	产品代码	产品描述	尺寸
M-PPR37/25 EK	PPR37/25 EK	25 截止阀	25 mm
M-PPR37/32 EK	PPR37/32 EK	32 截止阀	32 mm

暗阀



系统代码	产品代码	产品描述	尺寸
M-PPR38/25 EK	PPR38/25 EK	25 暗阀	25 mm

活接内丝



系统代码	产品代码	产品描述	尺寸
M-PPF22/20 EK	PPF22/20 EK	20 x 1/2" 活接内丝直通	DN 20 x 1/2"
M-PPF22/25 EK	PPF22/25 EK	25 x 3/4" 活接内丝直通	DN 25 x 3/4"
M-PPF22/32 EK	PPF22/32 EK	32 x 1/2" 活接内丝直通	DN 32 x 1"

活接外丝



系统代码	产品代码	产品描述	尺寸
M-PPM21/20 EK	PPM21/20 EK	20 x 1/2" 活接外丝直通	DN 20 x 1/2"
M-PPM21/25 EK	PPM21/25 EK	25 x 3/4" 活接外丝直通	DN 25 x 3/4"
M-PPM21/32 EK	PPM21/32 EK	32 x 1/2" 活接外丝直通	DN 32 x 1"

- ⊙ 生产和测试均采用EN ISO 15874 标准。本标准各项要求参见PN 01（公司内部标准）
- ⊙ 产品的使用和装配必须符合Ekoplastik管路系统的装配规范
- ⊙ 质量体系经 ISO 9001-2000 认证
- ⊙ 标准产品的延长保修期为2年

使用的快捷方式

CODE – 订购码

S/PN – 系列 / 压力管路

I. 📦 – 小批量包装

II. 📦 – 大批量包装

G – 非密封圆柱内螺纹

Rp – 密封圆柱内螺纹

R – 密封圆锥外螺纹



请登陆我们的官网：wavin.com，更多了解我们产品组合的信息



建筑排污排废
系统解决方案



冷热给水
系统解决方案



室内气候调节
系统解决方案



雨水管理
系统解决方案



Wavin隶属于Orbia集团的建筑及基础设施事业部。Orbia是一家由多家公司组成、协同合作、共同应对世界各类严峻挑战的集团公司。

我们致力于共同的目标：
To Advance Life Around the World.

Wavin China 威文·中国

总部地址：上海市徐汇区裕德路165号503室
工厂地址：佛山市南海区狮山镇岭西南路新厂区8号
电话：+86 (757)8251 6490
Web: www.wavin.com
E-mail: wavin.china@wavin.com



微信二维码



Wavin保留更改信息的权利，恕不另行通知。由于产品的不断发展，技术参数可能会发生改变。安装时请务必遵守安装说明。