

WAVIN TIGRIS  
Tekninen käsikirja

# Tigris-tuoteperhe



**wavin**

# Sisältö

<b>1. Tigris tekninen käsikirja</b>	sivu 4
1.1 Tigris one-pipe-fits-all-tuoteperhe	sivu 5
1.2. Tigris-monikerrospotket – Tärkeimmät ominaisuudet	
1.2.1. Monikerroksiset Wavin-komposiittiputket käyttövesijärjestelmiin	sivu 6
1.3. Puristusliitinjärjestelmän käyttö	sivu 7
1.4. Tigris-tuoteperheen esittely	sivu 8
<b>2. Tigris-puristusliittimet – tuoteominaisuudet</b>	sivu 9
2.1. K5-/M5-puristusliittimet	sivu 9
2.2. K1-/M1-puristusliittimet	sivu 13
2.3. Tuotematriisi ja edut	sivu 15
2.4. Tigris: ominaisuuksien esittely	sivu 16
2.5. Takuu (maakohtaista vaihtelua esiintyy)	sivu 17
<b>3. Asennusohjeet</b>	sivu 18
3.1. Yleiset asennusohjeet	sivu 18
3.2. Pikaopas alkuun pääsemiseksi	sivu 18
3.3. Yksityiskohtaiset asennusohjeet	sivu 20
3.3.1. Puristusliitännät	sivu 20
3.3.2. Putken taivutus	sivu 23
3.3.3. Tigris M5 -metalliliitin: Kokoamisohjeet	sivu 24
3.3.5. Korjausliittimet	sivu 25
3.3.6. Kierrelittimet	sivu 26
3.4. Käsittelyn ja varastoinnin yleiset ohjeet	sivu 27
3.5. Asennuksen viimeistely: vuoto- ja painetestit sekä huuhtelu	sivu 29
3.5.1. Painetestit (DLF ja vuotohälytys)	sivu 29
3.5.2. Painetestaus vedellä – DLF (Defined Leak Function)	sivu 29
3.5.3. Painetestaus ilmalla – vuodon äänimerkkihälytys (Acoustic Leak Alert)	sivu 30
3.5.4. Huuhtelu	sivu 31
3.5.5. Ensimmäinen käyttö ja luovutus	sivu 31
3.5.6. Wavin Tigrisin painetestitulpan käyttö	sivu 31
3.5.7. Käyttövesijärjestelmien painetestaus	sivu 32
3.5.8. Lämpöpatterijärjestelmien painetestin standardin DIN 18380 mukaisesti	sivu 34
3.6. Pituuslaajeneminen ja liitännät	sivu 36
3.6.1. Perusteet	sivu 36
3.6.2. Lämmön aiheuttaman pituuslaajenemisen huomioiminen	sivu 36
3.6.3. Pituusmuutoksiin varautuminen taivuttamalla liitoksia	sivu 37
3.6.4. Liitosten välit	sivu 38
3.7. Piilotetut asennukset	sivu 39
3.7.1. Tasoitteella tai betonilla peitetyt putket	sivu 39
3.7.2. Putket lattiarakenteessa	sivu 39
3.7.3. Laastin alle asennetut putkistot	sivu 40
3.7.4. Pinta-asennetut putkistot	sivu 40

<b>4. Tekniset tiedot</b>	sivu 41
4.1 Tekniset tiedot	sivu 41
4.1.1. MP-putkien tekniset tiedot	sivu 41
4.1.2. Tekniset tiedot Liittimet	sivu 42
4.1.3. Wavin-monikerrospotkien käyttövaatimusten luokitus	sivu 43
4.2 Virtausteho	sivu 44
4.2.1 Tigris M5:n ja Tigris K5:n zeta-arvot	sivu 45
4.2.2 Tigris M1:n ja Tigris K1:n zeta-arvot	sivu 46
4.2.3 Painehäviö käyttövesijärjestelmien putkistoissa	sivu 47
4.2.4 Painehäviö lämmitysjärjestelmissä	sivu 49
4.3. Puristustyökalut	sivu 54
4.3.1 Wavin-puristusleuat ja muiden merkkien puristusprofiilit	sivu 54
4.3.2 Akkukäyttöiset ja johdolliset puristustyökalut	sivu 55
4.3.3 Yhteensopivat puristustyökalut	sivu 56
Vahinkoraportti / tarkistuslista	sivu 58
<b>5. Kemikaalien käyttö</b>	sivu 59
5.1 Käyttövesijärjestelmien desinfiointi	sivu 59
5.2 Lämpödesinfiointi	sivu 59
5.3 Kemiallinen desinfiointi	sivu 60
5.4. Luettelo sallituista kemikaaleista	sivu 60
<b>6. Sertifikaatit</b>	sivu 61
<b>7. Paikalliset määräykset</b>	sivu 61
<b>8. Tuotevalikoima</b>	sivu 62
8.1 Tuotevalikoima M5 ja M1	sivu 62
8.2 Tuotevalikoima K5 ja K1	sivu 63

# Sisältö



## Tigris – tekninen käsikirja

Tässä käsikirjassa esitellään Tigris-tuoteperheen tuotteiden erityispiirteet, kerrotaan eduista ja käyttökohteista sekä annetaan asennusohjeita, teknisiä tietoja ja tietoja normeista ja määräyksistä.

Lopussa on katsaus tuotevalikoimasta.

Lisätietoja tai henkilökohtaisia neuvoja saat paikalliselta jälleenmyyjältä tai sivustolta [www.wavin.fi](http://www.wavin.fi).

# 1. Tigris-tuoteperhe

## 1.1. Tigris-tuoteperheessä samat putket sopivat koko järjestelmään

Wavinin Tigris-sarja on täydellinen monikerrosputki- ja liitinnratkaisu komposiittiputkijärjestelmiin. Tigris-tuoteperheeseen kuuluu viisi liitinjärjestelmää, jotka on suunniteltu Wavinin monikerrosputkien mahdollisimman luotettavia liitäntöjä varten. Ne vastaavat kaikkien käyttökohteiden erityisvaatimuksia.

Liitinjärjestelmä perustuu puristusliitinteknologiaan, jossa käytetään PPSU-muovisia Tigris K5- ja Tigris K1 -puristusliittimiä tai messinkisiä Tigris M5 -liittimiä.

Kaikki Tigris-putkijärjestelmät täyttävät lämmin- ja kylmävesilaitteistoihin sekä lämmityspatteri- ja lattialämmitysjärjestelmiin asennettaville putkijärjestelmille asetetut vaatimukset. Ne täyttävät kaikki käyttövesijärjestelmille asetetut vaatimukset ja ovat fysiologisesti vaarattomia.

Koska järjestelmä koostuu tuoteperheestä, kaikki liittimet sopivat samoihin monikerrosiseen komposiittiputkiin, joten järjestelmä tarjoaa yhtenäisen ja yhteensopivan ratkaisun.

## 1.2. Tigris-monikerrosputket – tärkeimmät ominaisuudet

Monikerrosisten Wavin-komposiittiputkien (MP) sisäkerros on ristikuitoitettua PE-muovia (PE-Xc) tai lämpökestävyydeltään parannettua PE-muovia (PE-RT)<sup>1)</sup> ulkokerros HD-PE-muovia ja keskikerros hitsattua alumiinia. Nämä kerrokset on yhdistetty tasaisesti sideaineiden avulla. Putkirakenteessa on yhteensä viisi kerrosta.

### Monikerrosiset komposiittiputket tarjoavat monia etuja

- ⦿ Mitanpitävyys, joka kestää ei-toivottua liikettä, kuitenkin työstäminen on joustavaa
- ⦿ Alumiinikerroksen ansiosta pituuslaajeneminen on vähäisempää kupariin verrattuna
- ⦿ Putkien taivutettavuuden ansiosta liitososia tarvitaan huomattavasti vähemmän
- ⦿ Helppo taivutettavuus auttaa vaikeissa asennustilanteissa
- ⦿ Alumiinikerroksen ansiosta putki säilyttää muotonsa taivutuksen jälkeen
- ⦿ Korroosionkestävä, ei karstoitu
- ⦿ Minimoitu lämpölaajeneminen

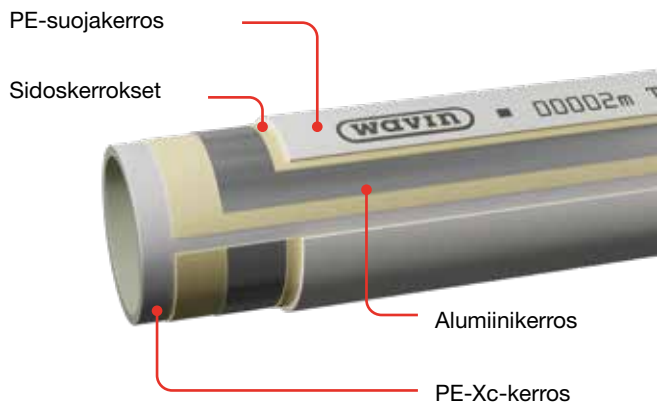

Kuva 1: Monikerrosisten komposiittiputkien rakenne.

### Wavin-monikerrosputkien edut

- ⦿ Suuri sisähalkaisija takaa optimaalisen läpivirtauksen
- ⦿ Monikäyttöinen, voidaan käyttää käyttövesi- ja lämmitysjärjestelmissä
- ⦿ Sopii kaikille vesilaaduille
- ⦿ Korkea paine, lämpötila ja kemiallinen kestävyys.
- ⦿ Puskuhitsattu alumiinikerros; tasainen paksuus ei hilseile
- ⦿ Fysiologisesti vaaraton
- ⦿ Kevyt
- ⦿ Nopea ja turvallinen asennus
- ⦿ Kiepit ja suorat pituudet
- ⦿ Eristettynä tai suojaputkella
- ⦿ Helppo leikata ja helppo taivuttaa
- ⦿ Laaja kokovalikoima (16–75 mm)

Asentaja voi käsitellä monikerrosisia Wavin-komposiittiputkia yksin. Alumiinin optimaalisen paksuuden ansiosta putkia voidaan taivuttaa käsin tai taivutusjousilla ja taivutuspihdeillä.

Monikerrosiset Wavin-komposiittiputket on luokiteltu standardin ISO 21003 mukaisesti. Lisätietoja kohdassa ”MP-putkien tekniset tiedot”.

PE-Xc on vahvistettu (elektronisäteillä ristisilloitettu) PE-muovi (polyeteeni). Ristisilloituksen ansiosta PE ei sula ja sen lämpövakaumus on hyvä, joten se sopii erityisesti käyttövesiasennuksiin ja korkean lämpötilan lämmitysliitäntöihin. Ristisilloitus takaa liitäntöjen tasaisen laajenemisen sekä ympäristön ja käyttöveden laadun kannalta hyvät ristiliitännät ilman kemikaalien lisäämisen tarvetta.

PE-Xc vaaditaan yleensä äärimmäisissä olosuhteissa, kuten kemiallisissa tai lämpödesinfioinneissa.

PE-RT-muovi on myös vahvistettua polyeteeniä, jonka lämpökestävyys on tavanomaista PE-muovia parempi, mutta ei yhtä hyvä kuin PE-Xc:n. Siksi se on erityisen sopivaa lattialämmityssovelluksiin ja matalan lämpötilan jäädyttimien liitäntöihin.

Katso tiedot vapautuvista kemikaaleista teknisten tietojen luvusta 5.

### 1.2.1. Monikerrokset Wavin-komposiittiputket käyttövesisovelluksiin

Valkoisia Wavin monikerrosputkia voidaan käyttää kuuman ja kylmän veden asennuksiin sekä lämmitysjärjestelmiin. Ne täyttävät kaikki käyttövesijärjestelmille asetetut vaatimukset ja ovat fysiologisesti vaarattomia. Happidiffuusiotiiviit putket täyttävät myös lämmityspatteri- ja lattialämmitysjärjestelmiin asennettaville putkijärjestelmille asetetut vaatimukset.

Putkien dimensioista riippuen niiden sisäkerros on PE-Xc- tai PE-RT-muovia, ulkokerros HD-PE-muovia ja välissä on alumiinikerros. Kerrokset on liitetty yhteen erityisillä sideaineilla.



Kuva 2: Monikäyttöiset monikerrokset komposiittiputket.

Käyttövesisovelluksiin tarkoitetut Wavin monikerrokset komposiittiputket täyttävät ISO 21003 -standardin mukaiset vaatimukset ja niillä on mm. DVGW-, KIWA- ja KOMO -hyväksynnät.

Lisätietoja kohdassa ”MP-putkien tekniset tiedot”.

### 1.3. Puristusliitinjärjestelmän käyttö

Puristusliitännät on suunniteltu monikerrospotkien nopeaan, luotettavaan ja kestäväan yhdistämiseen. Järjestelmän periaatteena on liittimen metallisen holkin puristaminen puristustyökälulla, jolloin tiivis mekaaninen liitäntä voidaan tehdä yhdellä painalluksella. Holkki puristuu radiaalisesti putken suunnan mukaisesti.



Kuva 4: Tigris-puristusliitäntä.

Puristusliitäntäjärjestelmällä on monia etuja muihin putkiliitäntämenetelmiin verrattuna.

Se on erittäin nopea tapa tehdä kestäviä, luotettavia liitäntöjä. Putki katkaistaan, asetetaan liitäntään\* ja painetaan. Valmis!

Koska prosessi on ennalta määritelty ja Wavin liittimet on suunniteltu estämään kaikki mahdolliset asennusvirheet, tuloksena on luotettava ja kestävä liitäntä. Lisäksi Wavin Tigris-liittimet on suunniteltu ja testattu kestäväan jopa yli 50 vuoden käyttöajan korkeat vaatimukset. Wavin-järjestelmän takuu takaa pitkän ja vaivattoman käyttöajan.

Tigris-puristusliittimiin noudatetaan jatkuvaa sisäistä laadunvalvontaa ja jatkuvaa ulkoista valvontaa. Niillä on DVGW-hyväksyntä ja ne on testattu EN-ISO 21003 -standardin vaatimusten mukaisesti.

Puristusliitinjärjestelmään kuuluu monia halkaisijakokoja, joten se soveltuu monenlaisiin putkijärjestelmiin, pienistä kotitalousjärjestelmistä suuriin hankkeisiin, nousuihin ja kerrosjakeluun sekä lämmitys- ja juomavesijärjestelmiin.

**Nopeus, luotettavuus, monipuolisuus;  
Wavin-puristusliitäntäjärjestelmä kattaa kaiken.**

\*) liitäntätypyistä riippuen, katso kohta 3 Asennusohjeet

# Yksi putki sopii kaikkiin käyttökohteisiin

## PPSU-sarja

### Radiaalipuristeinen



Tigris K5  
16–40 mm



Tigris K1  
50–75 mm

## Messinkisarja

### Radiaalipuristeinen



Tigris M5  
16–40 mm



# 2. Tigris-liittimet

## Tuoteominaisuudet

Tigrisillä on kaksi puristusliitinsarjaa halutun runkomateriaalin mukaan.

Wavin Tigris K5- Tigris K1 -puristusliittimet on valmistettu korkealaatuisesta PPSU-muovista.

Wavin Tigris M5 -metallipuristusliittimet on valmistettu DZR-messingistä.

Sekä PPSU-muovista että messingistä valmistettujen puristusliitinten valikoimassa on täydelliset liitinjärjestelmät, jotka sopivat enintään 75 mm:n monikerros-komposiittiputkiin.

Tigris K5 ja Tigris M5 kattavat alueen 16 (14 NL) – 40 mm. Tigris K1 ja Tigris M1 kattavat alueen 50–75 mm.

### 2.1. Liittimet K5/M5

Tigris puristusliitinten testattuun Radial Press-Fit -teknologiaan perustuva 5-sarja tarjoaa monipuolisen valikoiman uusimman teknologian liittimiä, joiden avulla liitännöistä tulee erittäin luotettavia ja läpivirtaus paranee. Sarjassa hyödynnetään ainutlaatuista Acoustic Leak Alert -vuotohälytysteknologiaa. Liittimissä on ruostumattomasta teräksestä valmistetut puristusholkit, mikä lisää järjestelmän kestävyyttä ja luotettavuutta. Järjestelmä on suunniteltu yhteensopivaksi monenlaisten puristustyökalujen kanssa. Tigris K5/M5 on saatavana kokoluokissa 16–40 mm.

### Tietoja PPSU:sta

PPSU (polyfenyyliisulfoni) on teknisesti erittäin suorituskykyinen muovi, joka ei ole altis korroosiolle, ei karstoitu ja kestää korkeita lämpötiloja (lämmönkestävyys yli 200 °C, käsittelylämpötila 360 °C).

Sen lovi-iskulujuus on erinomainen eikä se ole altis jännityssäröille. Siksi Tigris K5-, Tigris K1- ja Tigris-smartFIX -liitännät ovat erittäin vankkoja ja iskunkestäviä.

PPSU:n suorituskykyä on jo vuosien ajan hyödynnetty lentokoneteknologiassa, lääketieteellisessä sterilointiteknologiassa, kemian teollisuudessa ja autoteollisuudessa sekä Wavinin putkistoissa. Lisäksi kaikki sisäkierrelitimet on vahvistettu laadukkailla kierreteillä lisäkappaleilla erittäin vankan liitännän varmistamiseksi. DZR-messingistä-lisäkappaleilla varustetut PPSU-liittimet sopivat erittäin hyvin ympäristöihin, joissa

vedelle asetetaan erittäin tiukat laatuvaatimukset. Kaikki messinkiset Wavin PPSU-liittimet on valmistettu UBA-luokitellusta sinkkikadon kestävästä (DZR) CW 724R -messingistä ja ne ovat lyijyttömiä.

### Tietoja messingista

Messinkiliittimet on valmistettu käyttövesijärjestelmiin hyväksytystä CW724R -messinkityypistä, joka ei sisällä lyijyä.

Tätä laajalti hyväksyttyä messinkiä voidaan käyttää kaikissa sovelluksissa, sekä lämmitys- että juomavesijärjestelmissä, ja PPSU-muovin tavoin se kestää korkeita lämpötiloja ja paineita sekä on erittäin vankkaa ja iskunkestävää.

### OPTIFLOW

Luotettavuus on keskeinen vaatimus koko käyttöiän ajan, mutta myös painehäviö määrittelee järjestelmän laatua ja suorituskykyä. Tigris 5-sarjan OPTIFLOW on suunniteltu erityisesti virtauksen optimointiin. Sen sisähalkaisija on jopa 50 % suurempi. Tämä on erityisen tärkeää pienemmän halkaisijakoon putkissa, joissa sisähalkaisijan vaikutus painehäviöön on suurin. Tämä parantaa järjestelmän kokonaissuorituskykyä. Tigris K5 ja Tigris M5 ovat oikeita valintoja optimaaliseen virtaustehoon.



Kuva 6: OPTIFLOW.  
Optimaalinen läpivirtaus.

### MULTI JAW

MULTI JAW -järjestelmän ansiosta Tigris K5 ja Tigris M5 voidaan puristaa asennettaessa turvallisesti profiilista riippumatta. Uusissa Tigris K5- ja Tigris M5 -liittimissä voidaan käyttää yleisimpiä leukaprofiileja, sillä ne ovat yhteensopivia U-, Up-, H-, TH- ja B-profiilien kanssa. Siksi ei ole tarvetta ostaa uusia työkaluja ja uusiin Tigris M5- ja Tigris K5-liittimiin vaihtaminen on turvallista tarvitsematta huolehtia järjestelmän takuusta.

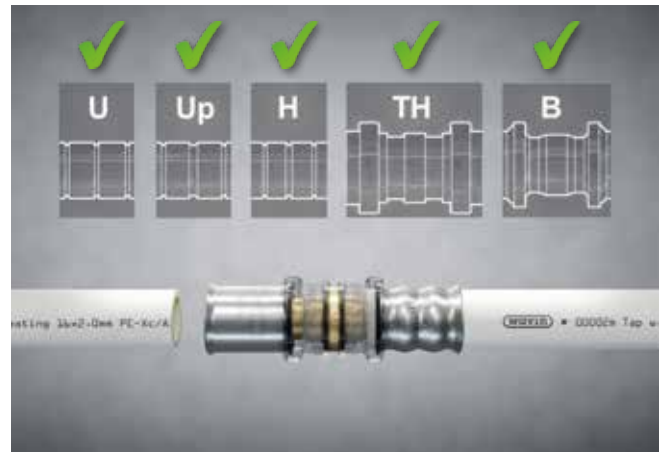

Kuva 7: MULTI JAW.  
Puristamiseen voidaan käyttää yleisimpiä puristustyökalujen leukaprofiileja. Wavin-järjestelmän takuu.

### Vuotojen ehkäiseminen

Jokaisen asentajan keskeinen tavoite on tehdä luotettava asennus, ja hygieniajärjestelmä on välttämätön kaikissa käyttövesisovelluksissa. Asennuksen vuototiivyyden voi tarkistaa kahdella tavalla: paineistamalla asennuksen vedellä tai ilmalla<sup>2</sup>.

2) Lisätietoja testimenettelyistä ilmalla tai vedellä on luvussa 3.5.

### **DLF (Defined Leak Function) – testaus vedellä**

Kun painetesti tehdään vedellä, DLF (Defined Leak Function) -toiminto varmistaa, että vahingossa puristamatta jääneet liitokset näkyvät selvästi asentajalle.



*Kuva 8: DEFINDED LEAK paljastaa painetestissä puristamattomien liitäntöjen vuodot.*

### **UUTTA: ACOUSTIC LEAK ALERT -testaus ilmalla!**

Hygienian vuoksi painetestin teko ilmalla veden sijaan voi olla parempi tai jopa pakollinen vaihtoehto. Pelkällä DLF (Defined Leak Function) -toiminnolla voi olla kuitenkin vaikeaa paikallistaa puristamatonta liitäntää ilmalla testattaessa. Siksi Tigris M5:ssä ja Tigris K5:ssä on akustinen vuotohälytys. Kun painetesti tehdään ilmalla, asentajat voivat jäljittää puristamattomista liitäntöistä johtuvat vuodot koko järjestelmässä.

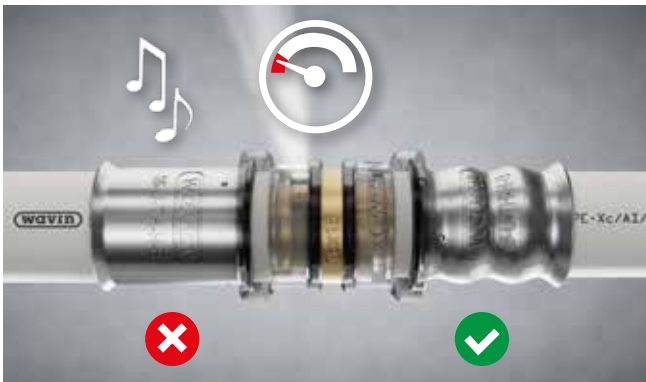

*Kuva 9: AKUSTINEN VUOTOHÄLYTYS. Vuotavan ilman aiheuttama kova vihellysäni auttaa jäljittämään puristamattoman liittimen.*

AKUSTISEN VUOTOHÄLYTYKSEN ansiosta kaikista puristamattomista liitäntöistä kuuluu kova vihellysäni ( $\pm 80 \text{ dB(A)}$ )<sup>3</sup>, mikä tekee vuodon paikantamisesta erittäin helppoa. Koska puristamattomat liitännät ovat havaittavissa hyvin nopeasti, Tigris M5- ja Tigris K5 -liittimet tekevät testauksesta ilmalla todella houkuttelevan vaihtoehdon.

Kun painetesteissä käytetään ilmaa veden sijaan, vesi ei pysähdy järjestelmässä, mikä pienentää legionellariskiä huomattavasti. Tämän lisäksi ilmatestaus estää pakkasvauriot talvikuukausina.

**Akustisella vuotohälytyksellä varustetuissa Tigris K5- ja Tigris M5-liittimissä on kuitenkin myös DLF (Defined Leak Function) -vuodonpaikannus. Tämän ansiosta puristamattomat liitännät havaitaan aina, käytetäänpä sitten ilmaa tai vettä.**

### **IN4SURE™**

Luotettavan puristuksen tekemiseksi on tärkeää, että putki työnnetään kunnolla liittimeen. IN4SURE™ -ominaisuuden avulla voidaan tarkistaa silmämääräisesti, että putki on työnnetty tarpeeksi pitkälle. Tigris K5:n ja M5:n holkin tarkastusikkunasta voi tehdä 360° visuaalisen tarkastuksen. Tämä on erittäin hyödyllistä vaikeapääsyisissä kohteissa. Kun putki on näkyvissä, voit puristaa.

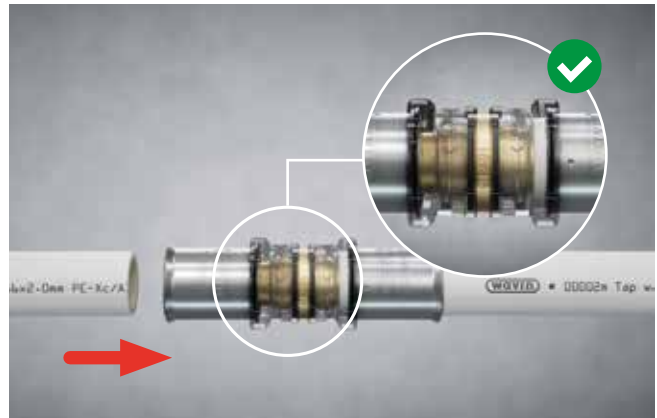

*Kuva 10: IN4SURE™ auttaa tarkistamaan, että putki on asetettu kunnolla.*

*3) Pitkäaikainen altistuminen 80 dB(A)-melutasolla voi aiheuttaa kuulovaurioita, ja siksi on suositeltavaa käyttää kuulonsuojaimia. Huomaa, että liitännän (lämpö)eristys voi alentaa äänen tasoa.*

### EI KALIBROINTIA

Tigris 5 -sarjan putkia ei tarvitse kalibroida sen jälkeen kun ne on katkaistu mittaansa. Putki tarvitsee vain leikata suorakulmaan ja työntää liittimeen.



Kuva 11: Tigris K5 ja Tigris M5 eivät tarvitse viisteitystä.

### EASYFIT -ASENNUS

Liittimet on suunniteltu siten, että putki ohjataan suoraan holkkiin, jolloin O-rengas ei vahingoitu. Patentoidun kuusikulmisen holkipään ansiosta putken paikalleen asettamiseen ei tarvitse käyttää paljoa voimaa. Myös kalibrointi voidaan tehdä vähentämään entisestään asettamiseen tarvittavaa voimaa. Ilman sitäkin luotettava liitos on taattu.

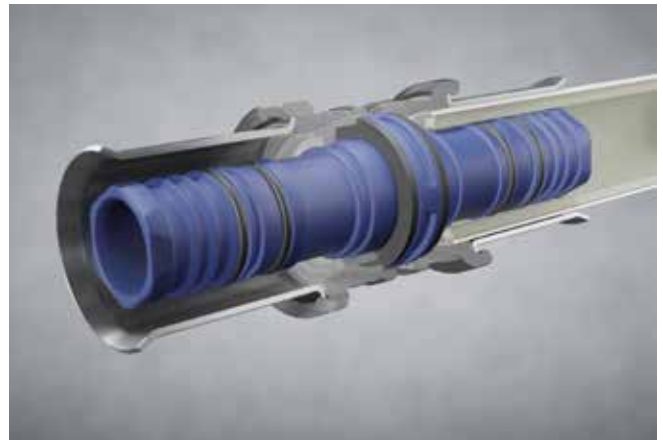

Kuva 12: EASYFIT-putken sisäänvienti ilman kalibrointia.

### ULTRASEAL

Tigris-liittimet on suunniteltu pitkäaikaiseen ja huolettomaan käyttöön ja kestäviin tiivistyksiin. Tätä varten O-renkaat on valmistettu korkealaatuisista EPDM materiaaleista, jotka kestävät korkeita lämpötiloja ja joiden kemiallinen kestävyys on hyvä. Niitä on testattu koko käyttöikää vastaavissa simulaatioissa äärimmäisissä olosuhteissa ja ne jopa ylittävät ISO-standardit. Mahdollisimman luotettava tiivistys: ULTRASEAL.

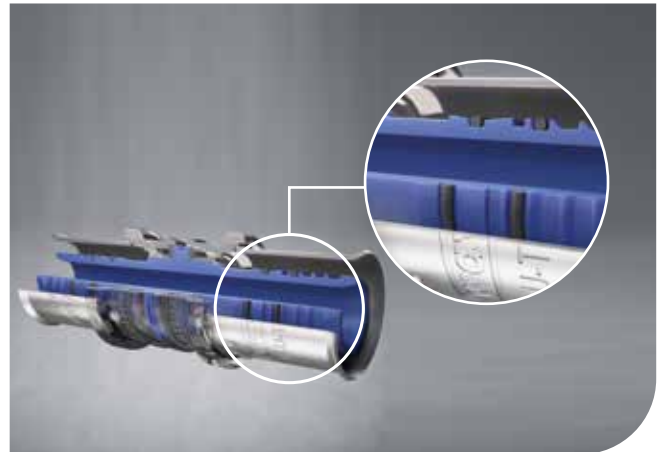

Kuva 13: ULTRASEAL-O-renkaat on testattu käyttöikää simuloivilla kokeilla ja ne ylittävät ISO-normin vaatimukset.

## TARTUNTAPITO

Putki on asetettava kunnolla, jotta puristusliitos on luotettava. Muotoiltu nokka pitää puristamattoman liitoksen putket paikoillaan. Puristamaton liitin pitää jopa 2 metrin pituisen pystysuuntaisen putken paikallaan ilman tukea. Tämä tarkoittaa sitä, että putken pitämiseksi paikallaan ei tarvita ylimääräisiä käsiä, ja vapaalla kädellä voidaan käyttää puristustyökalua.



Kuva 14: PIPEGRIP pitää putken tukevasti paikallaan, jotta puristustyökalun käyttöä varten on vapaat kädet.

## 2.2. K1-/M1-puristusliittimet

Tigris K1- ja Tigris M1 -liittimissä on patentoitu kuusikulmainen nokka. Niiden luotettavuus on todistettu jo monien vuosien ajan. Liittimet on varustettu ruostumattomasta teräksestä valmistetulla puristushokilla, joka tuo järjestelmään lisälujuutta ja luotettavuutta. Tigris K1/M1 -liittimet puristetaan U-profiileilla. Putki on kalibroitava ennen liittimeen työntämistä.

Liittimiä voidaan käyttää kylmä- ja lämminvesijärjestelmissä sekä lämmitysjärjestelmissä. Tigris K1/M1 -liittimiä on saatavana kokoina 50–75 mm.

## IN4SURE™

Luotettavan puristuksen tekemiseksi on tärkeää, että putki työnnetään kunnolla liittimeen. IN4SURE™ -ominaisuuden avulla voidaan tarkistaa silmämääräisesti, että putki on työnnetty tarpeeksi pitkälle. Liittimissä on kaksi tarkastusikkunaa, joiden kautta putken asetuksen syvyys voidaan luotettavasti tarkistaa ennen puristusta. Kun putki on näkyvissä, puristus voidaan tehdä luotettavasti.



Kuva 15: IN4SURE™ auttaa tarkistamaan, että putki on asetettu

### **DLF (Defined Leak Function) – testaus vedellä**

Kun painetesti tehdään vedellä, DLF (Defined Leak Function) -toiminto varmistaa, että vahingossa puristamatta jääneet liitokset näkyvät selvästi asentajalle.



*Kuva 16: DLF (Defind Leak Function) paljastaa painetestissä puristamattomien liitäntöjen vuodot.*

### **PIENEMPI TYÖNTÖVOIMA**

Patentoitu kuusikulmainen nokka vähentää työntövoiman tarvetta asennettaessa liitintä putkeen. Holkki on suunniteltu putken optimaaliseen ohjaukseen asennuksen aikana, jolloin O-renkaat eivät vahingoitu asennuksen aikana.

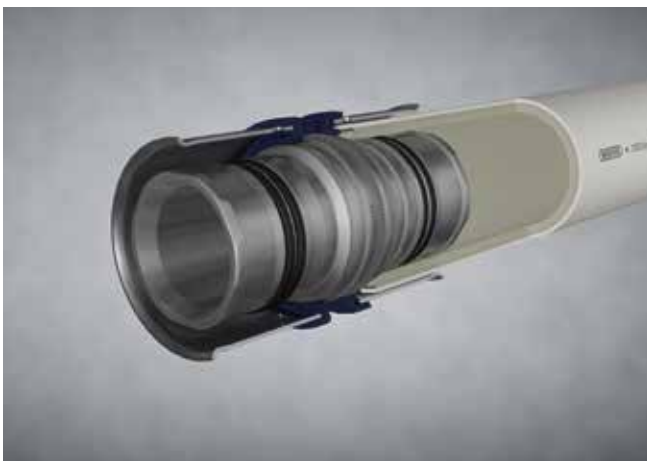

*Kuva 17: Alhainen sisäänvientivoima patentoidun kuusikulmisen holkin pään ansiosta.*

### **TARTUNTAPITO**

Putki on asetettava kunnolla, jotta puristusliitos on luotettava. Muotoiltu nokka pitää puristamattoman liitoksen putket paikoillaan. Ne kestävät putken painon jopa 2 metrin pituudella. Tämä tarkoittaa sitä, että putken pitämiseksi paikallaan ei tarvita ylimääräisiä käsiä, ja vapaalla kädellä voidaan käyttää puristustyökalua.



*Kuva 18: PIPEGRIP pitää putken tukevasti paikallaan, jotta puristustyökalun käyttöä varten on vapaat kädet.*

Näiden ominaisuuksien lisäksi liittimillä on muitakin käytännön etuja:

- Tigris K5 ja M5 voidaan yhdistää samaan asennukseen
- 50–75 mm:n mitat täydentävät Wavin MP -valikoimaa
- Nopea ja turvallinen asennus
- Fysiologisesti vaaraton

### 2.3. Tuotematriisi ja ominaisuudet

Alla on yhteenveto Tigris-tuotteiden ominaisuuksista, materiaaleista, mitoista ja puristusprofiileista, joita voidaan käyttää luotettavimpiin asennuksiin. Seuraavalta sivulta löydät kuvakkeiden selitykset ja kunkin ominaisuuden edut.

Tuoteominaisuuksien yleiskatsaus

				
		Tigris M5	Tigris K5	Tigris K1
	<b>MULTI JAW</b>	✓	✓	
	<b>OPTI FLOW</b>	✓	✓	
	<b>EASY FIT</b>	✓	✓	
	<b>ÄÄNIMERKIN ANTAVA VUODON ILMAISIN</b>	✓	✓	
	<b>ISMI</b>			
	<b>DLF (DEFINED LEAK FUNCTION)</b>	✓	✓	✓
	<b>4SURE:SSA</b>	✓	✓	✓
	<b>PIPE GRIP</b>	✓	✓	✓
	<b>ULTRA SEAL</b>	✓	✓	✓
<b>Mitat</b>		16–40	16–40	50–75
<b>Materiaali</b>		Messinki	PPSU	PPSU
<b>Puristusprofiili</b>		U, Up, TH, H, B	U, Up, TH, H, B	U

Taulukko 1: Tuoteominaisuudet.

## 2.4. Tigris: ominaisuuksien esittely

Up  
H  
U  
B  
TH



### MULTI JAW

#### Sopii useisiin puristusleukaprofiileihin: U, Up, TH, B, H

Suunniteltu sopimaan yleisimpiin puristusleukaprofiileihin: U-, Up-, H-, TH- ja B-profiilit. Ei tarvetta ostaa uusia työkaluja, joten Tigris 5 -sarjan tuotteisiin vaihtaminen on helppoa tarvitsematta huolehtia järjestelmän takuun voimassaolosta.



### OPTI FLOW

#### Suurempi sisähalkaisija mahdollisimman hyvää läpivirtausta varten

Suurempi sisähalkaisija vähentää painehäviötä, koska virtausvastus on pienempi.



### EASY FIT

#### Putken helppo asennus ilman kalibrointia

Kun putki on leikattu (kohtisuoraan), se voidaan asentaa suoraan holkkiin kalibroimatta putkea. Kuusikulmaisen nokan, holkin muotoilun ja upotetun O-renkaan ansiosta putki voidaan asentaa käyttämättä paljoa voimaa ja ilman O-renkaiden vaurioitumisen vaaraa.



### ÄÄNIMERKIN ANTAVA VUODON ILMAISIN

USI

#### Puristamattomien liittinten tunnistaminen vihellysäänen avulla

Kun putki on asennettu liittimeen, mutta asentaja on unohtanut puristaa sen, liitos vuotaa. Kun painetesti tehdään ilmalla, vuotokohta löytyy helposti vihellysäänen perusteella.



### DLF (DEFINED LEAK FUNCTION)

#### Puristamattomat liitokset näkyvät selkeästi vuodosta

Kun putki on asennettu liittimeen, mutta asentaja on unohtanut puristaa sen, liitos vuotaa. Kun painetesti tehdään vedellä, vuotokohta on helppo havaita veden vuotona.



### IN4SURE™

#### Putken oikea asento näkyy 360°

On tärkeää asettaa putki niin pitkälle, että putken ja liittimen välinen tiivistys on tiukka. Oikea asennus voidaan varmistaa silmämääräisesti.



### PIPE GRIP

#### Putki pysyy paikallaan ennen puristusta

Pitää putken paikallaan kun putki on asennettu liittimeen oikein kunnes (liittimen) holkki on puristettu. PipeGrip estää liikkumisen ja varmistaa puristuksen luotettavuuden.



### ULTRA SEAL

#### Luotettava O-rengastiivistys, ylittää testatusti standardien vaatimukset

O-renkaiden tiivisteiden luotettavuus testataan käyttöikää vastaavalla simulointitestillä äärimmäisissä olosuhteissa. Testattu 110 °C:ssa, joka on huomattavasti enemmän kuin vaadittu 95 °C.

Taulukko 2: Tuoteominaisuudet.



## 2.5. Takuu

Käytä tilaisuus hankkia rakennushankkeeseesi asennettujen Wavin Hot & Cold -järjestelmien 10 vuoden takuu.

10 vuoden takuun edellytyksenä on, että Wavin-tuotteet on asennettu Wavin-asennusohjeiden, sovellettavan lainsäädännön ja määräysten sekä uusimman teknisen tietämyksen vaatimusten mukaisesti ja ammattitaitoisesti. Lisäksi hanke on rekisteröitävä Wavinin virallisella 10 vuoden takuun lomakkeella.

Ole yhteydessä Wavin-myyntiin 10 vuoden takuun saamiseksi projektiisi.

# 3. Asennusohjeet

Tässä luvussa annetaan selkeät ohjeet, kuinka Tigris-tuotteita varastoidaan, käsitellään ja asennetaan ammattimaisesti, luotettavasti ja tehokkaasti.

Aluksi annetaan pikaohjeet alkuun pääsemiseksi ja sen jälkeen yksityiskohtaiset ohjeet valmistelusta toteutukseen ja valmiin asennuksen lopulliseen testaukseen.

Lue ohjeet huolellisesti, varsinkin jos työskentelet Wavin Tigris -tuotteiden kanssa ensimmäistä kertaa. Tämän luvun lopussa on esimerkkejä yleisimmistä asennustavoista.

## 3.1. Yleiset asennusohjeet

Nykyisiä asennustapaohjeita on noudatettava Wavin Tigris K5:n, Tigris M5:n ja Tigris K1:n asennuksissa. Näitä järjestelmiä saavat asentaa vain koulutetut ja pätevät ammattilaiset käyttäen asianmukaisia työkaluja.

Wavin Tigris -järjestelmät on rakennettu asianmukaisten käytäntösääntöjen mukaisesti. Käytettyjen kiinnikkeiden on vastattava kyseisen komposiittiputken nimellishalkaisijan asettamia vaatimuksia. On suositeltavaa käyttää asennuksessa eristettyjä putkikannakkeita.

Maksimilämpötilaan ja linjan pituuteen perustuva odotettavissa oleva pituuslaajeneminen on otettava huomioon. Kiintokannakkeiden välissä tulee tästä syystä käyttää aina liukukannakkeita. Kiintokannakkeet jakavat putkilinjan elementit erillisiin osiin ja tarjoavat vakautta. Liukukannakkeet mahdollistavat laajenemisen ja putkilinjan liikkumisen. Katso yksityiskohtaiset ohjeet seuraavista luvuista. Ne auttavat tekemään asennuksen täysin oikein heti ensimmäisellä kerralla.

## 3.2. Pikaopas alkuun pääsemiseksi

Seuraavalla sivulla on pikaopas, jolla pääset alkuun Tigris-tuoteperheen tuotteiden asentamisessa. Katso yksityiskohtaiset ohjeet seuraavista luvuista. Ne auttavat tekemään täydellisen asennuksen.

**Ennen kuin aloitat asennuksen, tarkista aina putket ja liittimet lian ja sisäisten vaurioiden varalta, jotta ne eivät heikennä järjestelmän luotettavuutta.**

**Tigris K5 | M5**  
16–40 mm



**Tigris K1**  
50–75 mm



Kuva 21: Pikaopas asennuksen aloittamiseksi.

### 3.3. Yksityiskohtaiset asennusohjeet

#### 3.3.1. Puristusliitännät



##### 1. Valmistelu

Käytä aina oikeanlaista putkileikkuria kunnollisen leikkauksen varmistamiseksi. Muiden työkalujen, mm. sahan käyttö vaikuttaa takuuseen.

Yhdistelmäleikkurit (putkipidikkeellä) mitoille 16–25 mm, putkileikkuri mitoille 32–75 mm. Varmista, että leikkaus tehdään aina kohtisuoraan putkeen nähden. Poista mahdolliset jäysteet ja tasoita terävät reunat.



##### 2. Kalibrointi ja viistotus

Tigris K1/M1 on aina kalibroitava ja viistettävä. Tigris M5/K5:lle se on vain suositeltavaa. Etenkin 32:lle ja 40:lle kalibrointeja suositellaan työntövoiman tarpeen vähentämiseksi. Käytä vain alkuperäisiä Wavin-kalibrointityökaluja. Muiden kalibrointityökalujen käyttö vaikuttaa takuuseen.

- ⦿ Mitat 16–25 mm: viistotus ympäri vähintään 1 mm:n matkalta. Akku- tai porakoneen pyörimisnopeuden tulee olla enintään 500 rpm. Poista kertyneet lastut kalibrointikarasta.
- ⦿ Mitat 32–75 mm: yleinen viistotus vähintään 2 mm:n matkalta. Älä käytä akku- tai sähkökoneita turvallisuussyistä.

Kuva 22: Putken leikkaaminen.

### Työnnä sisään ja tarkista

Varmista, että putki on asetettu oikein ja että se näkyy tarkistusikkunassa (IN4SURE™).



- ⦿ Tigris K5 ja Tigris M5: Työnnä putkea liittimeen päätekohtaan asti (näky liittimen tarkistusikkunasta)
- ⦿ Tigris K1: Työnnä putkea liittimeen päätekohtaan asti (näky holkin tarkistusikkunasta)

*Kuva 24: Putken asettamisen tarkistaminen: IN4SURE™.*



## Puristaminen

Tigris K5/M5- ja Tigris K1 -puristusjärjestelmät: Aseta puristusleuka kohtisuoraan holkin ja liittätärenkaan ohjainten väliin. Käytä Tigris K1/M1:ssä ainoastaan U/U-puristusprofiileja. Tigris K5/M5:ssä voit käyttää U/Up/B/TH/T-profiileja. Katso lisätietoja holkin eri asennoista alla olevista kuvista. Itse puristus tehdään vain kerran holkkia kohti.

## Useita puristusleukoja

Yleensä Tigris K1/M1 -liittimet (75 mm:iin asti) puristetaan U- U-profiileilla -profiileilla. Tigris K5 ja Tigris M5 (16–40 mm) voidaan puristaa U-, Up-, TH-, H- ja B-profiileilla. Alla näytetään, kuinka puristusleuka kohdistetaan oikein liittimeen.

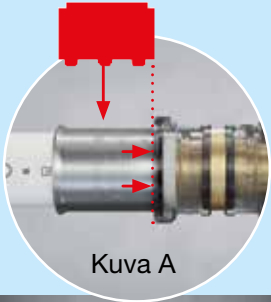
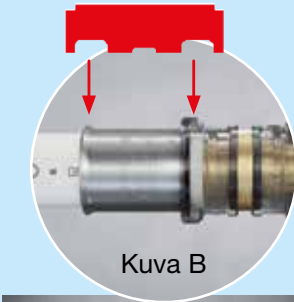
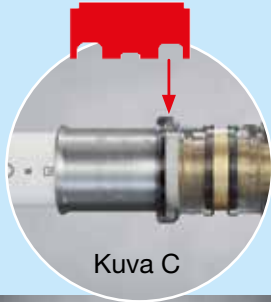
## Puristusleukojen kohdistaminen eri liittimiin:

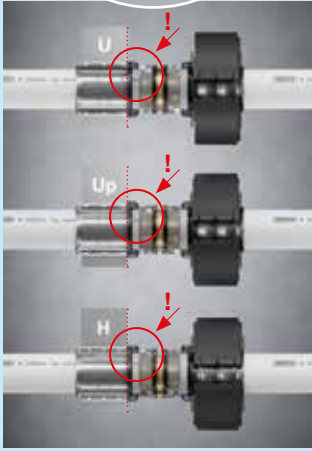
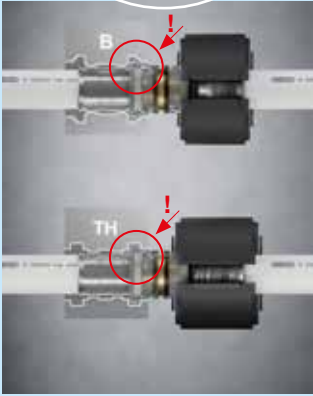
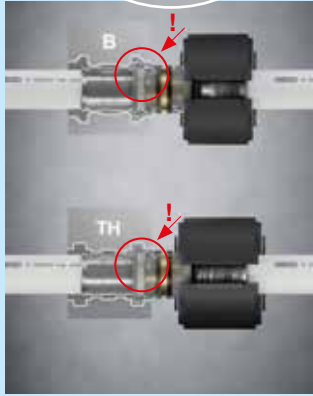
U-, Up- ja H-profiilit 16–40 mm	TH- ja B-profiilit 16–20 mm	TH- ja B-profiilit 25–40 mm
 <p>Kuva A</p>	 <p>Kuva B</p>	 <p>Kuva C</p>
 	 	
<ul style="list-style-type: none"><li>⦿ Puristusleuan tulee peittää metalliholkin juuri ja juuri kiinnitysrenkaan ja metalliholkin kauluksen välillä.</li><li>⦿ Käytä metalliholkin kaulusta kaiken kokoisissa liittimissä vasteena, jonka avulla voit kohdistaa puristusleuan metalliholkille (kuva a).</li></ul>	<ul style="list-style-type: none"><li>⦿ <b>16-20 mm:</b> Yksi puristusleuan ura peittää kiinnitysrenkaan ja toinen metalliholkin kauluksen (kuva b).</li></ul>	<ul style="list-style-type: none"><li>⦿ <b>25-40 mm:</b> Puristusleuan ura peittää ainoastaan kiinnitysrenkaan, ei metalliholkin kaulusta (kuva c).</li></ul>

Kuva 25: Puristusleukojen kohdistaminen Tigris K5- Tigris M5 -liittimissä.



Kuva 26: Puristusleukojen kohdistaminen Tigris K1 -liittimessä.

#### Tigris K1:

Puristusleuat on asetettava puristusholkin kauluksen sisäisivulle. Tarkista järjestelmän asennus aina lopuksi silmämääräisesti. Noudata painetestauksesta annettuja ohjeita.

Katso luku 4.3. Sopivat akkukäyttöiset ja johdolliset puristustyökalut.

### 3.3.2. Putken taivutus



Kuva 27: Putken taivuttaminen taivutusjousella.

Asennuksessa tarvittavia liitäntöjä voidaan vähentää taivuttamalla putkia. Putki on helppo taivuttaa käsin, taivutusjousen avulla tai käyttämällä Wavin-taivutustyökalua. Taivutusjousia ja taivutustyökalua suositellaan, jottei putki kierry vahingossa. Suuremman halkaisijan putket voidaan taivuttaa sopivankokoisilla taivutustyökaluilla, jolloin taivutussäde min.  $3 \times Da$ .

Mittaus Da x s mm	Taivutussäde Käsin mm	Taivutussäde Taivutusjousi mm	Taivutussäde Taivutusrauta mm
16 x 2,0	5 x $\varnothing \approx 80$	4 x $\varnothing \approx 64$	n. 46
20 x 2,2	5 x $\varnothing \approx 100$	4 x $\varnothing \approx 80$	n. 52
20 x 2,25	5 x $\varnothing \approx 100$	4 x $\varnothing \approx 80$	n. 52
25 x 2,5	5 x $\varnothing \approx 125$	4 x $\varnothing \approx 100$	n. 83
26 x 3,0	5 x $\varnothing \approx 130$	4 x $\varnothing \approx 105$	n. 88
32 x 3,0	-	-	
40 x 4,0	-	-	
50 x 4,5	-	-	
63 x 6,0	-	-	
75 x 7,5	-	-	

Taulukko 3: Taivutussäde.

### 3.3.3. Tigris M5 -metalliliitin: Kokoamisohjeet



Kuva 28: Kytentäliitin metalli- ja kupariputkiin, Tigris K5 ja Tigris M5.

- ⦿ Tarkista, että kupari- tai metalliputket eivät ole vaurioituneet ja ettei niissä ole jäysteitä. Poista vahingoittuneet osat tai jäysteet ennen kuin jatkat.
- ⦿ Liu'uta puristinliitettä kupariliittimeen ja purista valmistajan ohjeiden mukaisesti. Kupariliittimen juotosliitosten ja ulkoreunan välissä on oltava vähintään 5 mm tilaa.
- ⦿ Paina kupariliitin putkeen kupariliittimen toimittajan ohjeiden mukaisesti.
- ⦿ Tigris-putki asennetaan pikaoppaan luvussa A kuvattujen Tigris M5- ja Tigris K5 -asennusvaiheiden mukaisesti.

Huom! Älä juota! Juottamisesta johtuva lämpö saattaa vaurioittaa kupariliittimessä olevia tiivisterenkaita.



### 3.3.5. Korjausliittimet

Jos valmiissa asennuksessa on vaurioitunut tai vuotava putkiosa, kyseinen putkiosa voidaan vaihtaa Wavin-korjausliittimellä. Huomaa, että tämän vaihdon saa tehdä vain tarkastettavissa olevalla alueella. Piilotettua putkea ei saa korjata. Noudata seuraavia ohjeita helppoa, luotettavaa ja nopeaa asennusta varten.



1. Jos putken päällä on esim. laastia tai betonia, poista se vuotavan kohdan alueelta.



2. Leikkaa vaurioitunut tai vuotava putkiosa pois.

Huomioi putken päiden välinen vähimmäis- ja enimmäisetäisyys, jotta uusi liitäntä on turvallinen.

- ⓘ Vähimmäispituus 135 mm
- ⓘ Enimmäispituus 160 mm



3. Varmista, että putken pinta on sileä ja puhdas.

Aseta yksi korjausliittimen liitin toiseen vapaaseen putkenpäähän.

Tarkista tarkastusikkunasta, että putki on asetettu oikein. (IN4SURE™)



4. Purista liitäntä.



5. Vedä korjausliittimen vapaa pää ulos ja aseta toinen liitin toiseen vapaaseen putkenpäähän.

Tarkista tarkastusikkunasta, että putki on asetettu oikein. (IN4SURE™)



6. Purista tämä toinen koottu liitäntä.

Kuva 30: Korjausliittimien asennusvaiheet.

7. Tee lopuksi tavanomainen painetesti varmistaaksesi, että asennus on jälleen tiivis.

### 3.3.6. Kierreliittimet

Standardoituja kierreliittimiä voidaan käyttää luotettavan liitoksen varmistamiseksi muihin putkijärjestelmiin ja kokonaisuuden muihin osiin.

Kierreliitännä on tehtävä seuraavasti:

- ⦿ Peitä ulkokierre PTFE-tiivistysteipillä tai muulla sopivalla tiivistysteipillä.
- ⦿ Kiristä molemmat ruuviliittimet käsin.
- ⦿ Kun olet kiristänyt liitoksen käsin, kiristä se kiintoavaimella enintään kahdella kierroksella.  
Vältä aina kierreliitännän kääntämistä kierteen päähän, jotta vältetään mahdollinen vuotaminen.
- ⦿ Älä avaa liitosta kiristämisen jälkeen.
- ⦿ Jos ulkokierre on täysin sisäkierteen sisällä, se tulee avata ja PTFE-tiivistysteippiä tulee lisätä.

Kierreliitosten on vastattava paikallisia standardeja kuten DIN 30660 ja DIN EN 751-2.

Suosittellemme käyttämään PTFE-teippiä liitosten tiivistämiseen. Vaihtoehtoisesti hampua saa käyttää, mutta vain yhdessä hyväksytyyn muovitiivistysaineeseen, kuten Fermitin, kanssa. Rajoita hampun määrää, sillä liian suuri määrä voi aiheuttaa vaurioita sisäkierteisiin ja kierteitykseen. Hampua käytettäessä varmista, että kierteen huiput jäävät näkyviin. Tarkista paikalliset määräykset hampun käytöstä käyttövesijärjestelmissä.

### 3.4. Käsittelyn ja varastoinnin yleiset ohjeet



#### Varastointi ja käsittely

Wavin-järjestelmän osat ovat hyvin suojattuina alkuperäispakkauksissaan. Kaikki osat (liittimet ja putket) on kuitenkin suojattava mekaanisilta ja ympäristövaurioilta.



#### Ultraviolettisäteilystä johtuva heikkeneminen

Monikerroksiset Wavin-komposiittiputket on suojattava suoralta, voimakkaalta auringonvalolta ja UV-säteilyltä. Tämä koskee sekä putkien varastointia että asennusta. Sen vuoksi niitä ei tule varastoida ulkoilmassa. Valmiit järjestelmät ja järjestelmän osat on suojattava asianmukaisella tavalla UV-säteiden vaikutuksilta.



#### Noudata puristus- ja työntöasennusohjeita

- ⦿ Leikkaa putket aina oikean pituisiksi ja oikeassa kulmassa
- ⦿ Tigris K1: Kalibroi ja viistä putken pää ympäriinsä
- ⦿ Työnnä putki liittimeen loppuun asti
- ⦿ Tarkista puristus tai työntöasennus liitinrenkaan läpinäkyvästä tarkastusikkunasta
- ⦿ Purista liittinten holkit
- ⦿ Katso lisätietoja luvusta 3 Yksityiskohtaiset asennusohjeet.



#### Potentiaalinen tasaus

Rakennus- ja sähkömääräykset edellyttävät maadoitusjohtojen ja "johtavien" vesi-, jätevesi- ja lämmitysputkien potentiaalista tasausta. Koska Wavinin kuuma- ja kylmävesijärjestelmät eivät ole johtavia putkijärjestelmiä, niitä ei voida käyttää potentiaaliseen tasaukseen eikä niitä näin ollen saa maadoittaa. Laillistetun sähköasentajan on tarkistettava, että Wavin Tigris K1/M1:n, Tigris K5/M5:n asennus ei heikennä olemassa olevia sähkösuoja- ja maadoitustoimenpiteitä.

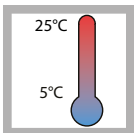

#### Asennuslämpötila

Wavin-putkijärjestelmien asennuslämpötila ei saa alittaa -10 °C. Wavinin uusien puristuskoneiden, joissa on Li-ion-akut, käyttölämpötilan on oltava yli -15 °C mutta enintään 40 °C astetta. Wavin Tigris -järjestelmän komponenttien optimaalinen käsittelylämpötila on noin 5–25 °C.



#### Pakkasuojaus

Kun Wavin Tigris -tuotteita käytetään putkituksissa, jotka edellyttävät pakkasuojauksia (esim. kylmävesiverkostoissa ja suolavesiputkistoissa) suosittelemme käyttämään etyleeniglykolia suojaamaan jäätymiseltä. Etyleeniglykolia voidaan käyttää enintään 35 %:n pitoisuuteen asti. Tämä pitoisuus vastaa suunnilleen -22 °C:n pakkasuojauksia. Ennen muiden pakkasuojausaineiden käyttöä varmista soveltuvuus/hyväksyntä valmistajalta tai Wavinilta.



#### Tiivistys

Liitosten on vastattava paikallisia standardeja kuten DIN 30660 ja DIN EN 751-2. Suosittelemme käyttämään PTFE-teippiä liitosten tiivistämiseen. Vaihtoehtoisesti hampppua saa käyttää, mutta vain yhdessä hyväksytyyn muovitiivistysaineeseen, kuten Fermitin kanssa. Rajoita hampun määrää, sillä liian suuri määrä voi aiheuttaa vaurioita sisäkierteisiin ja kierteitykseen. Hampppua käytettäessä varmista, että kierteen huiput jäävät näkyviin. Tarkista paikalliset määräykset hampun käytöstä käyttövesijärjestelmissä. Kemiallisia tiivistysaineita ei saa käyttää PPSU-muovista valmistettujen osien kanssa.



### **Liuottimia sisältävien aineiden kosketus**

Vältä Wavinin kuuma- ja kylmävesijärjestelmissä suoraa kosketusta liuottimiin tai rakennusmateriaaleihin, jotka sisältävät liuottimia (kuten maalit, suihkeet, laajenevat vaahdot ja liimat [esim. Armaflex 520]). Aggressiiviset liuottimet voivat heikentää muovimateriaalia. Koska ammoniumkloridi ja nitraattipitoiset aineet voivat aiheuttaa korroosiohalkeamista, niitä ei saa olla käytetyissä materiaaleissa eikä lisäaineissa. Niitä ei saa olla myöskään käyttöympäristössä metallimateriaaliin kohdistuvien vaikutusten välttämiseksi.

### **Huomautus**

Etenkään kemiallisia tiivistysaineita ja liima-aineita (esim. kaksikomponenttiliimaa) ei saa käyttää. Metakrylaattiin, isosyanaattiin ja akrylaattiin perustuvia laajenevia vaahtoja ei saa käyttää. Epäsuotuisissa olosuhteissa aggressiiviset kemikaalit voivat vahingoittaa muovimateriaalia. Wavin-järjestelmissä ei tarvita minkäänlaisia kemiallisia aineita tai lisävoitelua asennuksen aikana. Kylmähitsausaineita, joita käytetään PVC-suojakalvojen hitsaukseen putkieristyksissä ja jotka sisältävät asetonia tai tetrahydrofuraania (THF), ei saa käyttää.

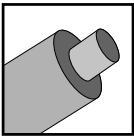

### **Eristys**

Putket ja liittimet on aina eristettävä paikallisten lakien tai määräysten mukaisesti.



### **Vedenlämmittimet ja virtaustyyppiset lämmittimet**

Valkoiset Wavin monikerroksiset komposiittiputket täyttävät ISO 10508 -standardin mukaiset käyttövesisovelluksille asetetut luokituksen 2 ja lämmitysjärjestelmille asetetut luokituksen 5 mukaiset vaatimukset. (Katso taulukkoa luvussa Lämpödesinfointi). Komposiittiputkiverkon ylikuormitusta on vältettävä toteuttamalla asianmukaisia varotoimia, mukaan lukien asianmukaisesti säänneltyjen laitteiden ja valvontalaitteiden käyttö. Laitteen on oltava valmistajan hyväksymä, jotta se soveltuu tähän käyttötarkoitukseen.

### 3.5. Asennuksen viimeistely: vuoto- ja painetestit sekä huuhtelu

#### 3.5.1. Painetestit DLF (Defined Leak Function) ja vuotohälytys

Kun asennus on valmis, on tehtävä vuoto- ja painetestaus. Testit voidaan suorittaa vedellä tai (puhtaalla) paineilmalla. Huomaa, että olosuhteista riippuen vedellä testaaminen saattaa edellyttää lisätoimenpiteitä, joilla estetään seisovan veden aiheuttama legionella.

Paineen käyttö edellyttää aina tarvittavia varotoimenpiteitä!

Yksi vuotojen syistä voi olla puristamaton tai väärin puristettu liittämä.

Wavin Tigris tarjoaa kaksi aikaa säästävää tapaa, joilla voidaan helposti jäljittää puristamattomat liittännät: DLF (Defined Leak Function) ja akustinen vuotohälytys. Ne säästävät aikaa lopullisessa painetestissä, jota asennuksen hyväksyminen edellyttää.

#### 3.5.2. Painetestaus vedellä – DLF (Defined Leak Function)

DLF-testi toimii alkutarkastuksena, jolla jäljitetään puristamattomat liittännät asennuksen toimintojen tarkastuksen yhteydessä. Kun toimintotarkastus suoritetaan vedellä, puristamattomien liittämien vuodot ovat selvästi nähtävissä koska niistä tippuu vettä. Purista puristamattomat liittimet tai vaihda väärin puristetut liittimet.

Toista tarkastus, kunnes kaikki vialliset liittimet on puristettu oikein.

On suositeltavaa aloittaa aina tarkastamalla liittännät silmämääräisesti (puristettu/puristamaton) vuotavan veden aiheuttamien vaurioiden välttämiseksi.



Kuva 31: DLF (Defined Leak Function) vedellä testattaessa.

Tämän ensimmäisen tarkastuksen jälkeen järjestelmä voidaan paineistaa painetestin suorittamiseksi paikallisten vaatimusten mukaisesti.

### Painetesti vedellä

Painetesti on suoritettava Suomen rakennusmääräysten mukaisesti.

### 3.5.3. Tarkastus paineilmalla - acoustic leak alert

Äänimerkkitesti on vaihtoehtoinen testi puristamattomien liitäntöjen havaitsemiseksi toimintotarkastuksen yhteydessä.

Tigris K5- ja Tigris M5 -järjestelmissä puristamattomat liitännät voidaan nyt tarkastaa paineilman avulla veden sijaan.

Testaaminen paineilmalla voi olla hyvä vaihtoehto useasta syystä. Se ei aiheuta putkien jäätyminen tai vaurioitumisen vaaraa eikä legionellariskiä, joka seisovassa vedessä on. Se on myös puhdas testaustapa, ja se voidaan tehdä vedensaannista riippumatta rakennustyömailla.

Kun painetesti tehdään ilmalla, puristamattomat liitännät havaitaan helposti vuotavista liitännöistä tulevan kovan vihellysäänen (n. 80 dBA) perusteella.

Liitäntä löytyy ääntä seuraamalla, minkä jälkeen puristamattomat liitännät voidaan puristaa tai vaihtaa vuodon syystä riippuen. Toista tarkastus, kunnes kaikki vialliset liittimet on puristettu oikein.

Tämän ensimmäisen tarkastuksen jälkeen järjestelmä voidaan paineistaa painetestin suorittamiseksi paikallisten vaatimusten mukaisesti. Alla on yhteenveto yleisistä ilmalla testaamisen testimenettelyistä. Tarkista paikalliset määräykset ilmanpaineella suoritettavasta painetarkastuksesta.

Painetesti ilmanpaineella ei korvaa tarkastusta vedellä.

### Painetesti ilmalla

Korkeiden paineiden riskin vuoksi on tavallista ja suositeltavaa suorittaa ilmanpainetesti kahdessa vaiheessa. Käytännöllinen ja turvallinen testausmenettely on kuvattu Saksan (BTGA 3002) sekä Hollannin (WB 2.3) testausmenettelyissä. Näissä menettelyissä erotetaan toisistaan seuraavat kaksi vaihetta:

- 1) tarkista liitäntöjen vuototiivyyttä
- 2) tarkista liitäntöjen paineenkestävyys

Vaiheessa 1 järjestelmä paineistetaan n. 0,15 baariin tietyn ajan (vähintään 30 min BTGA 3002:n mukaan). Järjestelmän paine kirjataan ajanjakson alussa ja lopussa. Erot alkuasennuspaineen

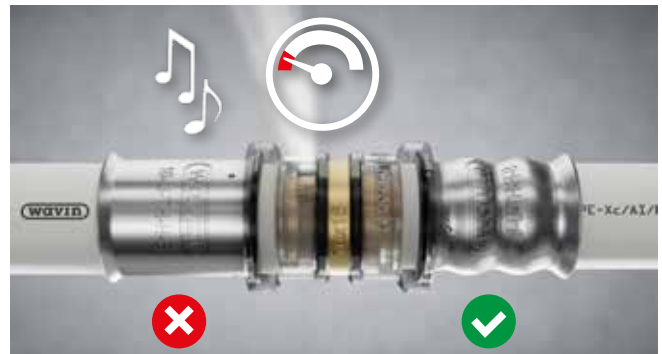

Kuva 33: Vuotohälytys äänimerkillä testattaessa ilmalla.

ja määritetyn ajan jälkeen seuraavan paineen välillä osoittavat, onko painetesti suoritettu onnistuneesti.

Wavin Acoustic Leak Alert -äänihälytys on suunniteltu osoittamaan vuotavat liittimet prosessin tässä vaiheessa. Jos havaitaan paineen alenemista, vuotavat liittimet löydetään nopeasti ja turvallisesti äänimerkin perusteella. Paineistamalla järjestelmää alkaen 0,15 baarista 0,3 baariin, enintään 0,5 baarin (turvallisuuden vuoksi), vuotavasta liitännästä kuuluu selkeä ja äänekäs vihellysääni. Tämä säästää arvokasta aikaa toimintahäiriön diagnosoinnissa ja jäljittämässä \*.

Ominaisuus on saatavilla vain Tigris M5- ja Tigris K5 -järjestelmiin. Kun käytetään sekä Tigris M5-, K1- että K5-liittimiä, testaus suositellaan tehtäväksi vedellä.

Vaiheessa 2 järjestelmä paineistetaan putken ulkohalkaisijan (OD) mukaan: 3,0 baariin ( $\leq$  DN/OD 63 mm) tai 1,0 baariin (63 mm > DN/OD < 110 mm). Järjestelmän paine kirjataan jälle- en ajanjakson alussa ja lopussa (BTGA 3002:n mukaan aika vähintään 30 minuuttia).

Erot alkuasennuspaineen ja määritetyn ajan jälkeen seuraavan paineen välillä osoittavat, onko painetesti suoritettu onnistuneesti.

Muista noudattaa TURVATOIMENPITEITÄ järjestelmän korkeapainetestauksen aikana.

Tulokset kirjataan ja allekirjoitetaan.

Alla on edellä kuvatun vuototestausmenettelyn ohjeellinen aikataulu.

\*) Huomaa, että vuotohälytys äänimerkillä on vain apuväline vuotavien liittimien nopeaa paikallistamista varten. Se EI korvaa vaadittua vuoto- ja painetestiä.

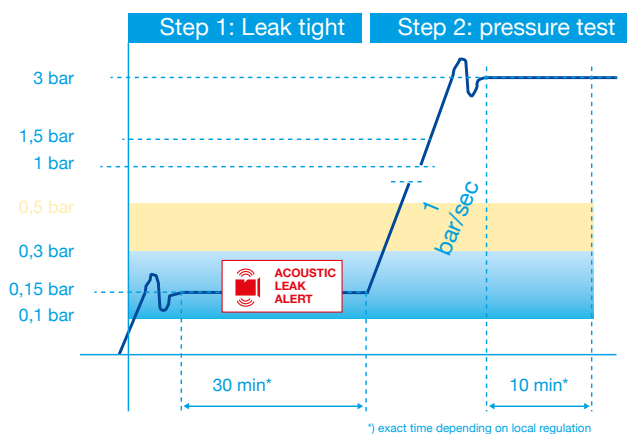

Kuva 34: Painetestikäytäntö ilmalla testattaessa.

### 3.5.4. Huuhtelu

Vesijohtoputkien huutelu on kuvattu yksityiskohtaisesti standardissa EN 806-4. Tämä putkiverkon käsittely takaa vesijohtoveden laadun. Missään putkiosissa ei saa olla epäpuhtauksia eikä vieraita esineitä alkuvaiheessa. Huuhtelun ja vesijohtojärjestelmän käytön välillä ei tule olla aikaviivettä. Tarkista maasi paikalliset menettelytavat huuhtelukertojen tiheydestä, jos vesi on seisovaa.

### 3.5.5. Ensimmäinen käyttö ja luovutus

Standardien EN 806-4 mukaan järjestelmän asentajan on laadittava asianmukaiset luovutus- ja hyväksymisasiakirjat. Järjestelmän käyttäjälle on annettava ohjeet asennetun vesijohtojärjestelmän toiminnasta. On suositeltavaa, että ohje vahvistetaan kirjallisesti.

Järjestelmän laajuudesta riippuen on suositeltavaa antaa kirjalliset käyttöohjeet.

### 3.5.6. Wavin Tigris painetestitulpan käyttö

Wavin Tigris -painetestitulppa ruuvataan testattavaan putkeen. Putken on täytettävä tarkastusikkuna kokonaan. Painetestin suorittamisen jälkeen painetestitulppa ruuvataan irti. Kohta, jossa painetestitulppa ruuvattiin putkeen (kierteiden jäljet ovat näkyvissä), on katkaistava ennen jatkokäsittelyä.



Kuva 35: Painetesti liittimellä: 16 mm: 4013571 - 20 mm: 4013572 - 25 mm: 4013573.

### 3.5.7. Käytäntö käyttövesijärjestelmien testaamiseen (ellei paikallisia testimääräyksiä ole saatavilla)

## Esimerkkipöytäkirja käyttövesijärjestelmien asennusten painetestaus – testaus vedellä

(Perustuu BTGA Regel 5.001-testikäytäntöön; painetestä vedellä)

Rakennushanke: \_\_\_\_\_

Asiakkaita edustavat: \_\_\_\_\_

Urakoitsijaa edustavat: \_\_\_\_\_

Putkijärjestelmän materiaali: \_\_\_\_\_

Liitintyyppi: \_\_\_\_\_

Järjestelmän käyttöpaine : \_\_\_\_\_ bar

Ympäristön lämpötila: \_\_\_\_\_ °C      testiaine \_\_\_\_\_ °C      t \_\_\_\_\_ K

Käyttövesijärjestelmästä testattiin       koko asennus       \_\_\_\_\_ osiota

Alaosiot: \_\_\_\_\_

Alaosio nro \_\_\_\_\_ yhteensä \_\_\_\_\_ alaosiota.

Täyttövesi on suodatettu ja linjajärjestelmä on täysin tuuletettu

Kaikki linjat sinetöitiin metallitulpilla, korkilla, suojalevyillä tai umpilaipoilla.

Laitteet, painesäiliöt tai käyttövedenlämmitin irrotettiin linjoista.

Kaikki putkiliitännät on tarkastettu silmämääräisesti

Metall-, monikerros- ja PVC-putket

Muoviputket, jotka on valmistettu PE:stä, PP:stä, PE-X:stä, PB:stä ja yhdistetty monikerros- ja metalliputkiin

- 1) Jos  $t > 10$  K, 30 minuutin odotusaika järjestelmän paineistuksen jälkeen ennen varsinaista testausta. Jos  $t < 10$  K, siirry vaiheeseen 2
- 2) Testipaine on vähintään 1,1 kertaa (11 baaria) suurin sallittu käyttöpaine (10 baaria standardin DIN EN 806-2 mukaisesti). Testiaika: 30 min.
- 3) Paine vähennetään 0,5 kertaan (5,5 baaria) testin aloituspainesta ja tehdään silmämääräinen tarkastus. Testiaika: 30 Min.
- 4) Arviointi: Testijakson aikana ei tapahtunut painehäviötä ( $p = 0$ ). Vuotoja ei ole.

Putkijärjestelmä on:       tiivis       vuotava

Asiakkaan allekirjoitus/leima \_\_\_\_\_

Paikka, päivämäärä \_\_\_\_\_ Urakoitsijan allekirjoitus/leima \_\_\_\_\_



## Esimerkkipöytäkirja Käyttövesijärjestelmien asennusten testaus ilmalla

(Perustuu BTGA Regel 5.001 -testauspöytäkirjaan; painetesti vedellä tai jalokaasulla)

Rakennushanke: \_\_\_\_\_

Asiakkaita edustavat: \_\_\_\_\_

Urakoitsijaa edustavat: \_\_\_\_\_

Putkijärjestelmän materiaali: \_\_\_\_\_

Liitintyyppi: \_\_\_\_\_

Järjestelmän käyttöpaine : \_\_\_\_\_ bar

Ympäristön lämpötila: \_\_\_\_\_ °C      testiaine \_\_\_\_\_ °C      t \_\_\_\_\_ K

Käyttövesijärjestelmästä testattiin       koko asennus       \_\_\_\_\_ osiota

Alaosiot: \_\_\_\_\_

Alaosio nro \_\_\_\_\_ yhteensä \_\_\_\_\_ alaosioista.

Täyttövesi on suodatettu ja linjajärjestelmä on täysin tuuletettu

Kaikki linjat sinetöitiin metallitulpilla, korkilla, suojalevyillä tai umpilaipoilla.

Laitteet, painesäiliöt tai käyttövedenlämmitin irrotettiin linjoista.

Kaikki putkiliitännät on tarkastettu silmämääräisesti

Metall-, monikerros- ja PVC-putket

Muoviputket, jotka on valmistettu PE:stä, PP:stä, PE-X:stä, PB:stä ja yhdistetty monikerros- ja metalliputkiin

5) Jos  $t > 10$  K, 30 minuutin odotusaika järjestelmän paineistuksen jälkeen ennen varsinaista testausta. Jos  $t < 10$  K, siirry vaiheeseen 2

6) Käytä todellisenä testipaineena vähintään 1,3 kertaa suurinta sallittua käyttöpainetta

7) Testiaika: 120 min.

8) Arviointi: Testijakson aikana ei tapahtunut painehäviötä ( $p = 0$ ). Vuotoja ei ole.

Putkijärjestelmä on:       tiivis       vuotava

Asiakkaan allekirjoitus/leima \_\_\_\_\_

Paikka, päivämäärä \_\_\_\_\_ Urakoitsijan allekirjoitus/leima \_\_\_\_\_

**3.5.8. Käytäntö lämmitysasennusten testaamiseen standardin DIN 18380 mukaisesti (ellei paikallisia testimääryksiä ole saatavilla)**

**Esimerkkipöytäkirja Käyttövesijärjestelmien asennusten painetestaus – testaus vedellä**

(Perustuu BTGA Regel 3.002-testipöytäkirjaan; painetestä vedellä)

Rakennushanke: \_\_\_\_\_

Asiakkaita edustavat: \_\_\_\_\_

Urakoitsijaa edustavat: \_\_\_\_\_

Putkijärjestelmän materiaali: \_\_\_\_\_

Liitintyyppi: \_\_\_\_\_

Järjestelmän käyttöpaine : \_\_\_\_\_ bar ympäristön lämpötila \_\_\_\_\_ °C testiaine \_\_\_\_\_ °C  
Testiaine  öljytön paineilma  Typpi  CO<sub>2</sub>  Muu \_\_\_\_\_

Käyttövesijärjestelmästä testattiin  koko asennus  \_\_\_\_\_ osiota

Alaosiot: \_\_\_\_\_

Alaosio nro \_\_\_\_\_ yhteensä \_\_\_\_\_ alaosiosta.

Kaikki linjat sinetöitiin metallitulpilla, korkilla, suojailevyillä tai umpilaipoilla.

Laitteet, painesäiliöt tai käyttövedenlämmitin irrotettiin linjoista.

Kaikki putkiliitännät on tarkastettu silmämääräisesti

Vuototestaus

Testipaine 150 millibaaria

Testijakso kestää vähintään 30 minuuttia putkiston kapasiteetin ollessa enintään 100 litraa ja sitä tulee pidentää 10 minuutilla jokaista 100 lisälitraa kohti.

Putkiston kapasiteetti \_\_\_\_\_ litraa Testiaika \_\_\_\_\_ minuuttia

Muovimateriaalien tapauksessa odotetaan lämpötilakompensoinnin ja pysyvän tilan saavuttamisen ajan ennen testijakson alkamista.

Testijakson aikana ei tapahtunut painehäviötä

Kuormitustesti suuremmalla paineella

Testipaine ≤ DN 50 enintään 3 baaria > DN 50 enintään 1 baari

Testiaika 10 min. (Poikkeava testiaika: \_\_\_\_\_ min.)

Muovimateriaalien suhteen odotetaan lämpötilakompensoinnin ja pysyvän tilan saavuttamisen ajan ennen testiajan alkamista.

Testijakson aikana ei tapahtunut painehäviötä

Putkijärjestelmä on:  tiivis  vuotava

Asiakkaan allekirjoitus/leima \_\_\_\_\_

Paikka, päivämäärä \_\_\_\_\_ Urakoitsijan allekirjoitus/leima \_\_\_\_\_

## Esimerkkipöytäkirja Lämmitysjärjestelmien asennusten painetestausta – testaus ilmalla

(Perustuu BTGA Regel 3.002 -pöytäkirjaan; painetesti ilmalla tai jalokaasulla)

Rakennushanke: \_\_\_\_\_

Asiakkaita edustavat: \_\_\_\_\_

Urakoitsijaa edustavat: \_\_\_\_\_

Putkijärjestelmän materiaali: \_\_\_\_\_

Liitintyyppi: \_\_\_\_\_

Järjestelmän käyttöpaine : \_\_\_\_\_ bar ympäristön lämpötila \_\_\_\_\_ °C testiaine \_\_\_\_\_ °C

Testiaine  öljytön paineilma  Typpi  CO<sub>2</sub>  Muu \_\_\_\_\_

Käyttövesijärjestelmästä testattiin  koko asennus  \_\_\_\_\_ osiota

Alaosiot: \_\_\_\_\_

Alaosio nro \_\_\_\_\_ yhteensä \_\_\_\_\_ alaosioista.

Kaikki linjat sinetöitiin metallitulpilla, korkilla, suoja levyillä tai umpilapilla.

Laitteet, painesäiliöt tai käyttövedenlämmitin irrotettiin linjoista.

Kaikki putkiliitännät on tarkastettu silmämääräisesti

### Vuototestaus

Testipaine 150 millibaaria

Testijakso kestää vähintään 30 minuuttia putkiston kapasiteetin ollessa enintään 100 litraa ja sitä tulee pidentää 10 minuutilla jokaista 100 lisälitraa kohti.

Putkiston kapasiteetti \_\_\_\_\_ litraa Testiaika \_\_\_\_\_ minuuttia

Muovimateriaalien tapauksessa odotetaan lämpötilakompensoinnin ja pysyvän tilan saavuttamisen ajan ennen testijakson alkamista.

### Testijakson aikana ei tapahtunut painehäviötä

### Kuormitustesti suuremmalla paineella

Testipaine ≤ DN 50 enintään 3 baaria > DN 50 enintään 1 baari

Testiaika 10 min. (Poikkeava testiaika: \_\_\_\_\_ min.)

Muovimateriaalien suhteen odotetaan lämpötilakompensoinnin ja pysyvän tilan saavuttamisen ajan ennen testiajan alkamista.

### Testijakson aikana ei tapahtunut painehäviötä

Putkijärjestelmä on:  tiivis  vuotava

Asiakkaan allekirjoitus/leima \_\_\_\_\_

Paikka, päivämäärä \_\_\_\_\_ Urakoitsijan allekirjoitus/leima \_\_\_\_\_

#### Huomautus:

Urakoitsijan on painetestattava järjestelmä asennuksen jälkeen ja ennen seinien ja katon aukkojen sulkemista ja tarvittaessa ennen tasoitteen levittämistä tai muuta peittämistä. Painetestauksessa on noudatettava testattavien komponenttien valmistajan ohjeita.

### 3.6. Pituuslaajeneminen ja liitännät

Nykyisiä menettelytapaohjeita on noudatettava Wavin Tigris K5:n ja Tigris M5:n asennuksissa, Tigris K1 kuuma- ja kylmävesijärjestelmät. Näitä järjestelmiä saavat asentaa vain koulutetut ja pätevät ammattilaiset käyttäen asianmukaisia työkaluja.

#### 3.6.1. Perusteet

Wavin Tigris K5, Tigris M5 ja Tigris K1 -järjestelmät on rakennettu asiaankuuluvien menettelytapaohjeiden mukaisesti.

Käytettyjen kannakkeiden on vastattava kyseisen komposiittiputken nimellishalkaisijan asettamia vaatimuksia. On suositeltavaa, että kannakointijärjestelmissä on äänieristys. Maksimilämpötilaan ja linjan pituuteen perustuva odotettavissa oleva pituuslaajeneminen on otettava huomioon.

Kiintopiste- ja liukukannakointi eroavat toisistaan asennustavan suhteen. Kiintopistekannakkeet jakavat putkilinjan elementit erillisiin osiin. Suorien putkien reiteillä on kiintokannaketta kiinnityskohtaa keskikohdassa. Kiintokannakkeita ei saa liittää suoraan suunnan muuttamiseen käytettyihin liittimiin. Kiinnityskohtien on oltava riittävän tukevia, jotta ne voivat ottaa laajenemisvoimat tehokkaasti vastaan. Etäisyys kattoon on pidettävä lyhyenä. Pystylinjat, kuten nousut, voidaan yleensä asentaa vain kiintokannakkeilla. Niissä kannakkeen tulee olla ennen kutakin kerroshaaraa tai sen jälkeen. Sitä vastoin liukukannakkeet mahdollistavat laajenemisen ja kyseisen putkilinjan liikkumisen.

Lisätietoja tästä on seuraavassa luvussa.

**Rakenteen äänten vaimentamiseksi käytä metallikannattimia, joissa on kuminen sisäosa. Tämä mahdollistaa myös jonkin verran liikkumista ilman suuria jännitteitä.**

### 3.6.2. Lämmön aiheuttaman pituuslaajenemisen huomioiminen

Kaikki putkimateriaalit laajenevat lämmitessään ja supistuvat jäähtyessään. Vesijohtovesijärjestelmien (erityisesti lämmitetyn vesijohtoveden) ja lämmitysputkien putkiston osalta on aina otettava huomioon materiaalien pituussuuntainen lämpölaajeneminen.

Lämpötilaero ja putkiston pituus määrittävät pituuden muutoksen. Asennuksessa on otettava huomioon liikemahdollisuudet kunkin suunnanmuutoksen yhteydessä.

Putken koosta riippumatta monikerroksisten Wavin-komposiittiputkien laajenemiskerroin on 0,025 – 0,030 mm/m K. Seuraavan kaavion perusteella voidaan määrittää monikerroksisten Wavin-komposiittiputkien pituuden oletettavissa olevat muutokset erilaisilla putkipituuksilla ja lämpötilaeroilla.

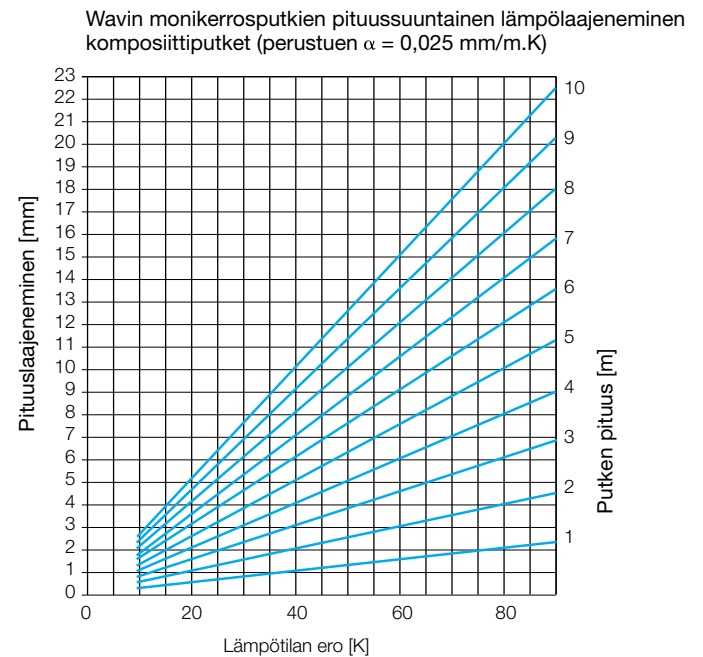

Kuva 36: Pituussuuntainen lämpölaajeneminen.

Pituuden muutokset voidaan myös laskea seuraavan kaavan avulla

	$\Delta l = \alpha \times l \times \Delta \vartheta$ $\Delta l$ = Pituuslaajeneminen (mm) $\Delta$ = Pituuslaajenemisen kerroin (mm/m.K) $l$ = Putkilinjan pituus (m) $\Delta\alpha$ = Lämpötilan ero [K]
<b>Esimerkkilaskelma:</b>	Wavin Tigris K1 kuumavesiputki
<b>Kun:</b>	Putken pituus (l) 12 m Alin ympäristön lämpötila 10 °C Aineen lämpötila 60 °C
<b>Tavoite:</b>	Maksimaalinen pituuslaajeneminen käyttöolosuhteissa $\Delta l = \alpha \times l \times \Delta \vartheta$ 60 K - 10 K = 50 K 0,025 mm/m.K x 12 m x 50 K = 15 mm
<b>Tulos:</b>	Suurin pituuslaajeneminen käyttöolosuhteissa = 15 mm

Kuva 37: Pituuden muutoksen laskentaesimerkki.

### 3.6.3. Pituusmuutoksiin varautuminen taivuttamalla liitoksia

Putkilinjan suunnittelussa pituussuuntainen lämpölaajeneminen voidaan huomioida suunnan muutoksissa taivuttamalla liitoksia ja laajentumista tasoittavilla U-mutkilla. Taivutusliitoksen pituus voidaan määrittää laskemalla tai katsomalla alla olevasta kaaviosta.

#### Lyhenteet:

- LB = Taivutusliitoksen pituus [mm]
- d = Putken ulkohalkaisija [mm]
- $\Delta L$  = Pituuden muutos [mm]
- C = Materiaalista riippuva vakio Wavin-monikerros-komposiittiputkille (= 30)
- LB = C d ·  $\Delta L$

Monikerroksisten Wavin-komposiittiputkien taivutusliitosten luokitus

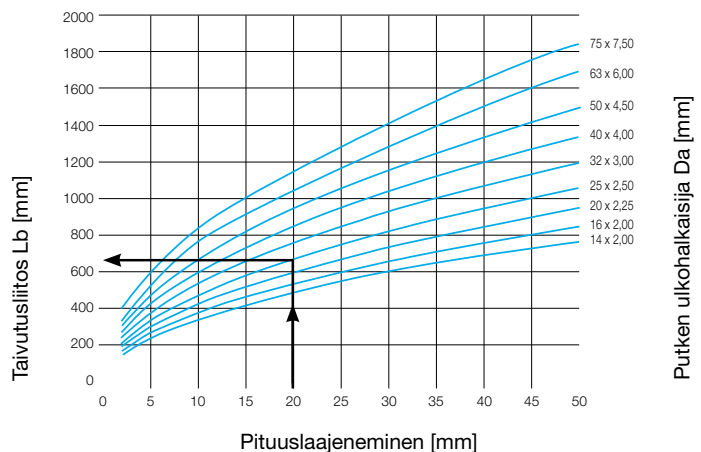

Kuva 38: Monikerroksisten Wavin-komposiittiputkien taittoliitosten luokittelu.

Kun:	Pituuden muutos $\Delta l = 20$ mm Putken halkaisija $d = 25 \times 2,5$ mm Pysyvä c: Tigris K1/M1/smartFIX = 30
Tavoite:	Taivutusliitosten pituus $L_B$
Tulos:	650 mm, yllä olevasta kaaviosta

Kuva 39: Laskentaesimerkki taivutusliitosten pituudesta.

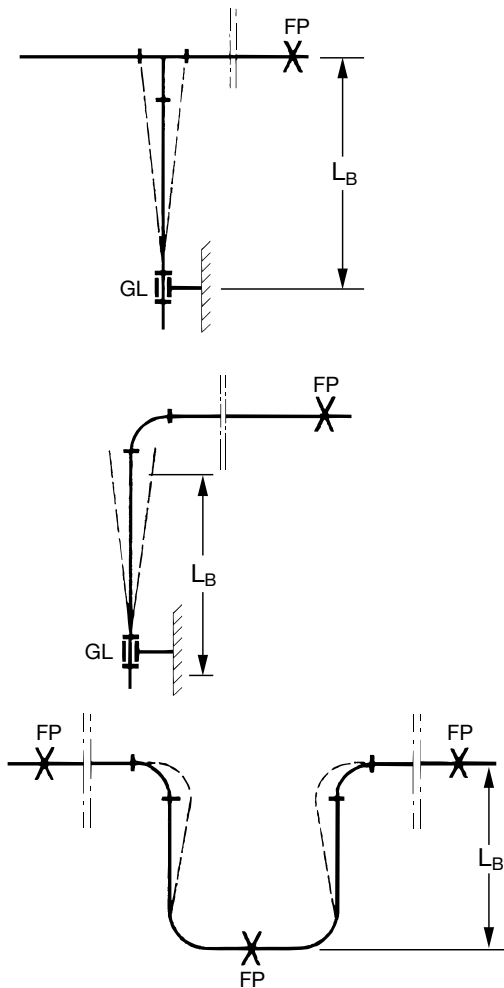

FP = Kiintopiste  
GL = Liukukannakointi

Kuva 40: Kiinto- ja liukukannakkeiden asennus.

### 3.6.4. Kannakointivälit

Suunnanmuutoksissa tarvitaan ainakin kaksi kiinnitysosaa (ennen kääntökohtaa ja sen jälkeen).

Putken mitat [mm]	Kannakointiväli pinta-asennus (m)	Kannakointiväli maksimi (m)
16 x 2,0	0,6	1,5
20 x 2,25	0,8	1,5
25 x 2,5	1,3	1,8
32 x 3,0	1,4	1,8
40 x 4,0	1,4	1,8
50 x 4,5	1,5	1,8
63 x 6,0	1,5	2
75 x 7,5	1,5	2

Taulukko 4: Monikerroksisten Wavin-komposiittiputkien kannakointivälit.

Kannakkeiden tyypit ja välit riippuvat paineesta, lämpötilasta, aineista ja asennustilanteesta. Putkien kiinnitys on suunniteltava asianmukaisesti kokonaismassan mukaan (putken paino + veden paino + eristeen paino) hyväksytyjen ohjesääntöjen mukaisesti. Katso alla olevasta taulukosta putkien massat.

Mitat	Putken massa	Putken massa + vesi	Putken massa + vesi + er. 9 mm	Putken massa + vesi + er. 13 mm
mm	kg/m	kg/m	kg/m	kg/m
16 x 2,00	0,095	0,202	0,232	0,250
20 x 2,25	0,138	0,330	0,364	0,384
25 x 2,50	0,220	0,558	0,596	0,620
32 x 3,00	0,340	0,942	0,988	1,012
40 x 4,00	0,605	1,605	-	-
50 x 4,50	0,840	2,480	-	-
63 x 6,0	1,340	3,380	-	-
75 x 7,5	2,140	4,967	-	-

Taulukko 5: Putken massat.

### 3.7. Piilotetut asennukset

#### 3.7.1. Tasoitteella tai betonilla peitetyt putket

Melko alhaisen laajenemisvoiman ansiosta sisäänmuurattujen putkien osalta ei tarvita kompensointimittauksia. Monikerroksisten Wavin-komposiittiputkien rakenne mukautuu jonkin verran, joten putkiseinä absorboi pituusmuutokset. Lisäksi on noudatettava uusia ja kunnostettuja rakennuksia koskevia paikallisia energiankäytön minimivaatimuksia sekä ääneneristykseen liittyviä määräyksiä.

#### Suojaus korroosiota vastaan

Kun liittimet altistuvat aggressiivisille aineille kuten klorideille, ammoniakeille ja hapoille, joiden Ph-arvo on yli 12,5, tai kun ne altistuvat jatkuvasti kosteudelle, ne on suojattava riittävästi korroosiota vastaan esim. suojateipillä (esim. Denso).

Edellä mainitut tekijät on otettava huomioon, kun komposiittiputkia ja liittimiä asennetaan tasoitteeseen, betoniin tai laastiin. Tarvittaessa tuotteet on suojattava. Tämä koskee ainoastaan Tigris M1/M5 -liittimiä.

#### 3.7.2. Putket lattiarakenteessa

Monikerroksiset komposiittiputket voivat liikkua pitkittäin eristeen sisällä pienellä vastuksella, odotettavissa olevat pituuden muutokset on tasattava. Oikeat kulmanmuutokset eristyskerroksessa on tehtävä siten, että eristeen paksuus suunnanmuutosalueella absorboi pituusmuutokset.



Kuva 41: Mekaaninen tärinänlöpäisy viallisen putkieristyksen kautta.

Lattiaan jo asennetut Wavin kuuma- ja kylmävesijärjestelmät altistuvat rakennusvaiheessa monille eri tekijöille, mm. rakennustelineille, tikkaile ja muille esineille. Siksi on noudatettava varovaisuutta, jotta putket ja liittimet tai jopa eristeet eivät vaurioidu. Ennen lattiarakenteen jatkoasentamista on siksi tehtävä tarkistus vaurioiden varalta. Kaikki putkieristeen vauriot on aina korjattava, jotta ei synny iskumelusilloja tai äänieristys ei heikkene.

Kelluvien tasoitteiden yhteydessä vauriot johtuvat usein tasoteherroksen alle asennetuista useista putkiriveistä.

Seuraavia periaatteita on noudatettava asennettaessa putkirivejä lattiarakenteeseen:

- ⦿ Käytä lämpö- ja äänieristettyjä putkistoja
- ⦿ Käytä äänieristeitä putkien kiinnityksissä
- ⦿ Vältä putkien risteämiä mahdollisuuksien mukaan
- ⦿ Asenna putkirivit seinän suuntaisesti
- ⦿ Tee putkistojen kohtisuorat liitoskohdat viereisiin seiniin
- ⦿ Putkirivin leveys enintään 120 mm
- ⦿ Putkilinjojen ja seinien välinen vähimmäisetäisyys:
- ⦿ 200 mm käytävissä
- ⦿ 500 mm asuintiloissa
- ⦿ Tasoitteen läpi kulkevissa putkituksissa laajennusliitoksiin tulee käyttää aaltoputkea tai 6 mm:n putkieristettä.
- ⦿ Aggressiivisille aineille tai jatkuvalle kosteudelle altistuvat putkistot on suojattava riittävästi korroosiota vastaan.

### 3.7.3. Laastin alle asennetut putkistot

Seinärakenteesta ja muurauslujuudesta riippuen vaarana on suoraan laastin sisään asennettujen putkien laajeneminen, jolloin monikerroksiset komposiittiputket voivat vaurioittaa seinää. Siksi laastin sisään asennetut monikerroksiset komposiittiputket on eristettävä. Eristyksen on kyettävä tasoittamaan odotettavissa olevat lämmönvaihteluista johtuvat muutokset. Jos laastin alla olevassa putkistossa ei ole tarvetta lämmöneristykseen, suosittelemme Wavin monikerroksisen komposiittiputken käyttöä mustassa suojaputkessa (katso tuotevalikoimaa).

Kaikki laastin alle asennetut putket ja liittimet on suojattava suoralta kosketukselta kaikkiin rakennusmateriaaleihin (kuten muurattuun seinään, kipsiin, sementtiin, tasoitteeseen ja laattaliimaan) edellä kuvatulla tavalla.

### 3.7.4. Pinta-asennetut putkistot

Pinta-asennetut putkistot (esim. kellariputket, nousuputket jne.) kiinnitetään rakenteellisten olosuhteiden ja voimassaolevien käytännesääntöjen mukaisesti. Lämmön aiheuttamat pituuden muutokset on tarvittaessa otettava huomioon taivutusliitosten suunnittelussa yhdessä kiinnityskohtien ja vapaiden kohtien kanssa edellisessä luvussa Pituuslaajeneminen ja kiinnitys kuvatulla tavalla.



# 4. Tekniset tiedot

## 4.1. Tekniset tiedot

### 4.1.1. MP-putkien tekniset tiedot

Monikerroksiset Wavin-komposiittiputket: Tekniset tiedot

<b>Käyttökohteet</b>	Käyttövesijärjestelmät, lämmitysliitännät ja lattialämmitys
<b>Putken väri</b>	valkoinen



<b>Putken materiaali</b>	<b>PE-Xc-putket</b> Sisäkerros PE-Xc-muovia (elektronisäteillä ristosilloitettua polyeteeniä) ulkokerros PE-muovia. Välissä alumiinikerros. Kerrokset on liitetty yhteen erityisillä kiinnitysaineilla
--------------------------	--

<b>Paloluokitus</b>	DIN EN 13501: E DIN 4102: B2
---------------------	---------------------------------

<b>Käyttöolosuhteet</b>	<b>Sovellusluokitus</b>	<b>Nimellislämpötila.</b>	<b>Nimellispaine</b>
	1	60 °C	10 baaria
	2	70 °C	10 baaria
	4	20/40/60 °C	10 baaria
	5	20/40/80 °C	6 baaria



<b>Jäähdytetty vesi*</b>		<b>T<sub>min</sub></b>	<b>Enimmäispaine</b>
<b>Lämpölaajenemiskerroin</b>	0,025–0,030 mm/m·K	–10 °C	10 baaria
<b>Lämmönjohtavuus</b>	0,4 W/ m·k		
<b>Putken karheus</b>	0,007 mm		

\*) Käytettäessä jäätymisenestoainetta, esim. etyleeniglykolia < 35 %.

Taulukko 11: Monikerroksisten Wavin-komposiittiputkien tekniset tiedot.

#### 4.1.2. Tekniset tiedot Liittimet

##### Tekniset tiedot Tigris K5 ja Tigris M5

	Tigris K5 (16–40 mm)	Tigris M5 (16–40 mm)
<b>Liittimen materiaali</b>	Polyfenyylisulfoni (PPSU-runko), puristinholkki ruostumatonta terästä, kierrelititimet: Lyijyttömiä DZR-messingistä (CW724R)	Messinkirunko (CW 724R), holkki, ruostumatonta metallia
<b>Liittimen väri</b>	Sininen liitin ja läpinäkyvä kiinnitysrenkas 	Messinginvärinen runko ja läpinäkyvä kiinnitysrenkas 
<b>Suurin jatkuva käyttölämpötila</b>	85 °C 6 baarissa, 70 °C 10 baarissa	
<b>Suurin lyhytaikainen kuormitus</b>	100 °C (enintään 100 tuntia 50 vuodessa)	
<b>Suurin jatkuva käyttöpaine</b>	10 baaria 70 °C:ssa	

Taulukko 12: Tigris K5:n ja Tigris M5:n tekniset tiedot.

##### Tigris K1:n ja Tigris M1:n tekniset tiedot

	Tigris K1 (50-75)	
<b>Liittimen materiaali</b>	Polyfenyylisulfoni (PPSU), puristinholkki ruostumatonta terästä, kierrelititimet: Lyijyttömiä DZR-messingistä (CW724R)	
<b>Liittimen väri</b>	Sininen 	
<b>Suurin jatkuva käyttölämpötila</b>	85 °C 6 baarissa, 70 °C 10 baarissa	
<b>Suurin lyhytaikainen kuormitus</b>	100 °C (enintään 100 tuntia 50 vuodessa)	
<b>Suurin jatkuva käyttöpaine</b>	10 baaria 70 °C:ssa	

Taulukko 13: Tigris K1:n ja Tigris M1:n tekniset tiedot.

#### 4.1.3. Monikerroksisten Wavin-putkien käyttövaatimusten luokitus standardin ISO 21003-1:2008 (E) mukaisesti.

##### Lämpötila

ISO 21003 kattaa seuraavat lämpötilat:

- ⊕  $T_D$  = Nimellislämpötila, enimmäisaltistus 49 vuotta \*
- ⊕  $T_{max}$  = Maksimilämpötila, enimmäisaltistus 1 vuosi \*\*
- ⊕  $T_{mal}$  = Maksimilämpötila toimintahäiriössä, enimmäisaltistus 100 tuntia

Yhteenlaskettu käyttöikä jopa 50 vuotta.

Tärkein on nimellislämpötila, koska tämä osoittaa, mille lämpötilalle putki voidaan altistaa jatkuvassa käytössä.

Jatkuva enimmäiskäyttölämpötila ei saa ylittää 70 °C.

Kuuman veden kiertoa käytettäessä on erittäin suositeltavaa eristää putket riittävästi.

Lämpötila on merkitty putkeen suluissa ja riippuu suoraan luokituksesta. Esimerkki: c11(60°C) tarkoittaa käyttöluokitusta 1 (lämpimän veden jakelu), nimellislämpötila 60 °C.

Merkintä ( $T_{max}$  95°C putkessa viittaa vaadittuun maksimilämpötilaan lämpötilanvaihtelutestin aikana, joka suoritetaan 50 vuoden käyttöiän simuloimiseksi).

##### Käyttöluokka ja paine

ISO 21003 kattaa seuraavat käyttöluokat:

- ⊕ Luokka 1, veden jatkuva lämpötila enintään 60 °C
- ⊕ Luokka 2, veden jatkuva lämpötila enintään 70 °C
- ⊕ Luokka 4, alhaisen lämpötilan (aluslattian) lämmitysjärjestelmät/lämpöpatterit
- ⊕ Luokka 5, korkean lämpötilan lämmitysjärjestelmät/lämpöpatterit

Käyttöluokituksessa noudatetaan seuraavia nimellispaineita: 4 baaria, 6 baaria, 8 baaria, 10 baaria.

Paineluokitus riippuu putkiston rakenteesta; materiaalista/materiaaleista, seinämän paksuudesta ja halkaisijasta.

Esimerkki: c15(80°C)/6 bar(0,6 Mpa) tarkoittaa käyttöluokkaa 5 (= korkean lämpötilan lämmitys), nimellislämpötila.

Luokka	Nimellislämpötila.	Vuodet $T_D$	Vuodet $T_{max}$	$T_{mal}$	Tunnit $T_{mal}$	KÄYTTÖKOHEET
1	60 °C	49	1	95 °C	100	Lämmin vesi 60 °C
2	70 °C	49	1	95 °C	100	Lämmin vesi 70 °C
4	20-40-60 °C*	2,5-20-25*	2,5	100 °C	100	Lämmitys, alhainen lämpötila
5	20-60-80 °C*	14-25-10*	1	100 °C	100	Lämmitys, korkea lämpötila

\*) TD UFH/ lämpöpatterit, alhainen lämpötila = 60 °C/ 25 vuotta + 40 °C/ 20 vuotta + 20 °C/ 2,5 vuotta. Lämpöpatterit, korkea lämpötila = 80 °C/ 10 vuotta + 60 °C/ 25 vuotta + 20 °C/ 14 vuotta

\*\*) Tmax UFH/ lämpöpatterit, alhainen lämpötila, altistus korkeintaan = 2,5 vuotta

*Taulukko 15: Käyttöluokka standardin ISO 21003-1:2008 mukaan.*

#### 4.2 Virtausteho







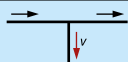
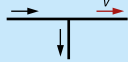
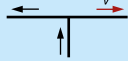
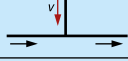

Järjestelmän tehokkuus riippuu sen painehäviöstä ja lopullisesta virtaustehosta. Yksi syy painehäviöön järjestelmissä liittyy putkien ja liittimien sisähalkaisijoihin. Liittimen sisähalkaisijan (painetta alentava) vaikutus on suurempi pienemmillä putken halkaisijoilla kuin sen suuremmilla halkaisijoilla.

Liitinkoot 40 mm:n asti kattavien Tigris M5:n ja Tigris K5:n suurempi sisähalkaisija parantaa huomattavasti virtaustehoa. Sitä kutsutaan nimellä Optiflow.

Alla on esitetty erilaisten liittimien ja halkaisijoiden zeta-arvot

#### 4.2.1. Tigris M5:n ja Tigris K5:n zeta-arvot

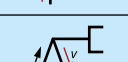
Vastaavien putkien pituuksien laskennassa on käytetty veden nopeutta 2 m/s:

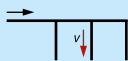
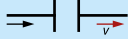
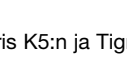
Nro	Merkintä seuraavan mukaisesti: DVGW W 575	Graafinen symboli seuraavan mukaisesti: DVGW W 575 1)	Zeta-arvo $\xi$			
			DN 12	DN 15	DN 20	DN 25
			putken halkaisija $d_a$ mm			
			16	20	25	32
1	TA		7,8	5,4	3,9	3,2
2	TD		2,5	1,4	0,8	0,6
3	TG		7,0	5,0	4,1	2,7
4	TVA		13,4	9,3	8,1	5,4
5	TVD		27,4	19,3	13,3	11,2
6	TVG		18,9	11,7	12,8	9,8
7	W90		6,4	5,4	3,7	3,0
8	W45		-	-	1,6	1,3
9	PUNAINEN		-	2,6	0,8	0,7
10	WS		5,7	4,9	5,2	-
11	WSD		9,0	6,0	3,8	-
12	WSA		7,0	12,2	9,8	-
13	STV		-	-	-	-
14	K		2,2	1,1	0,8	0,5

Huomautus: Tigris K1:n, Tigris K5:n ja Tigris M5:n zeta-arvot voivat poiketa edellä olevassa taulukossa mainituista arvoista standardin DIN 1988- osa 300 mukaan. Erikseen määritellyt arvot voidaan lähettää pyynnöstä.

Taulukon arvot ovat Tigris M5:n mitattuja arvoja. Näitä arvoja voidaan käyttää ainoastaan Tigris M5:lle.

Taulukko 16: Tigris K5:n ja Tigris M5:n zeta-arvot ja vastaavat putkenpituudet.

#### 4.2.2. Zeta-arvo Tigris K1

Vastavien putkien pituuksien laskennassa on käytetty veden nopeutta 2 m/s:

Nro	Lyhenne seuraavan mukaisesti: DVGW W 575	Graafinen symboli seuraavan mukaisesti: DVGW W 575 1)	Zeta-arvo $\xi$								
			DN 12	DN 15	DN 20	DN 25	DN 32	DN 40	DN 50	DN 65	
			putken halkaisija $d_a$								
			mm								
			16	20	25	32	40	50	63	75	
1	TA		17,2	8,1	5,6	9,3	3,5	3,0	3,1	4,1	
2	TD		6,0	3,6	2,1	4,8	1,1	0,8	0,7	0,8	
3	TG		11,5	6,8	5,3	3,7	3,5	3,0	3,1	4,1	
4	TVA		17,0	10,0	8,0	5,0	5,5	4,5	4,0	3,5	
5	TVD		35,0	23,0	16,0	11,0	10,0	9,0	8,0	7,0	
6	TVG		27,0	17,0	12,0	9,0	8,0	7,0	6,0	5,0	
7	W90		17,3	7,4	5,7	8,3	3,3	3,0	3,5	4,0	
8	W45		3,0	2,5	2,0	1,5	1,3	1,0	1,0	1,0	
9	PUNAINEN		3,1	2,6	2,0	1,0	0,6	1,3	0,3	0,5	
10	WS		8,1	6,6	-	-	-	-	-	-	
11	WSD		5,0	4,5	4,0	-	-	-	-	-	
12	WSA		4,0	3,5	3,0	-	-	-	-	-	
13	STV		4,5	3,0	-	-	-	-	-	-	
14	K		3,1	3,5	2,1	5,0	0,9	0,9	0,9	0,7	

Huomautus: Tigris K1:n, Tigris K5:n ja Tigris M5:n zeta-arvot voivat poiketa edellä olevassa taulukossa mainituista arvoista standardin DIN 1988- osa 300 mukaan. Erikseen määritellyt arvot voidaan lähettää pyynnöstä.

Taulukko 17: Tigris K1:n zeta-arvot standardin DIN 1988- osa 300 mukaan.

#### 4.2.3. Painehäviö käyttövesijärjestelmien putkistoissa

#### Käyttövesi, nimellimitat 16–25 mm

Normaali mitta (V/l)	16 x 2 mm 12 mm 0,11 l/m		20 x 2,25 mm 15,5 mm 0,19 l/m		25 x 2,5 mm 20 mm 0,31 l/m	
	R	v	R	v	R	v
	l/s	mbar/m	m/s	mbar/m	m/s	mbar/m
0,01	0,24	0,12				
0,02	0,80	0,19	0,24	0,15		
0,03	1,39	0,29	0,49	0,18		
0,04	2,26	0,37	0,77	0,23	0,26	0,18
0,05	3,40	0,45	0,98	0,26	0,29	0,20
0,06	4,43	0,55	1,29	0,31	0,34	0,22
0,07	5,80	0,63	1,84	0,39	0,52	0,24
0,08	7,40	0,73	2,25	0,45	0,74	0,26
0,09	8,90	0,82	2,38	0,50	0,84	0,30
0,10	10,81	0,91	3,31	0,54	0,99	0,33
0,15	22,00	1,35	6,51	0,81	2,00	0,49
0,20	37,40	1,81	11,01	1,10	3,30	0,65
0,25	61,24	2,44	15,48	1,31	4,40	0,79
0,30	81,29	2,87	23,70	1,63	6,47	0,97
0,35	104,30	3,34	28,94	1,83	8,35	1,10
0,40	131,80	3,73	41,05	2,17	10,47	1,29
0,45	157,80	4,43	44,04	2,34	13,40	1,44
0,50	191,20	4,84	54,03	2,71	15,70	1,58
0,55	229,40	5,11	71,02	2,96	19,34	1,79
0,60	261,30	5,52	79,60	3,24	21,99	1,94
0,65	299,70	5,91	91,10	3,51	25,30	2,09
0,70	333,76	6,41	99,90	3,77	29,01	2,22
0,75	378,13	6,85	115,40	4,00	33,40	2,41
0,80	425,31	7,26	122,30	4,19	35,70	2,51
0,85			137,20	4,46	39,90	2,67
0,90			154,70	4,80	43,15	2,73
0,95			171,50	5,10	49,10	3,04
1,00			190,40	5,33	52,80	3,11
1,05			208,30	5,60	63,01	3,38
1,10			217,90	5,87	67,40	3,53
1,15			229,40	5,99	70,01	3,70
1,20			243,60	6,27	74,40	3,85
1,25			281,10	6,70	77,20	4,10
1,30			299,40	6,99	81,03	4,32
1,35					86,21	4,50
1,40					99,13	4,62
1,45					101,90	4,84
1,50					103,80	4,99

Taulukko 18: Wavin Tigris -monikerroputkien painehäviö käyttövesijärjestelmissä.

**Käyttövesi, nimellismitat 32–50 mm**

Normaali mitta (V/l)	32 x 3 mm 25 mm 0,53 l/m		40 x 4 mm 32 mm 0,80 l/m		50 x 4,5 mm 41 mm 1,32 l/m	
	Vs l/s	R mbar/m	v m/s	R mbar/m	v m/s	R mbar/m
0,07	0,21	0,13				
0,08	0,24	0,14				
0,09	0,26	0,16				
0,10	0,31	0,19				
0,15	0,58	0,27	0,27	0,19		
0,20	1,10	0,41	0,35	0,27		
0,25	1,31	0,48	0,55	0,31	0,19	0,18
0,30	1,80	0,56	0,70	0,38	0,25	0,23
0,35	2,51	0,68	0,88	0,42	0,31	0,27
0,40	3,10	0,76	1,14	0,49	0,36	0,32
0,45	3,65	0,85	1,35	0,54	0,45	0,33
0,50	4,45	0,95	1,67	0,60	0,54	0,38
0,55	5,20	1,03	1,99	0,69	0,63	0,41
0,60	6,21	1,14	2,32	0,77	0,70	0,45
0,65	7,01	1,22	2,34	0,81	0,82	0,51
0,70	7,99	1,29	2,99	0,84	0,95	0,55
0,75	9,05	1,40	3,38	0,90	1,08	0,57
0,80	10,64	1,53	3,77	0,97	1,17	0,60
0,85	11,17	1,59	4,38	1,06	0,27	0,62
0,90	13,25	1,72	4,73	1,13	1,43	0,65
0,95	13,73	1,78	5,24	1,19	1,66	0,72
1,00	15,11	1,87	5,65	1,25	1,77	0,79
1,10	18,14	2,06	6,73	1,38	2,07	0,84
1,20	20,99	2,25	7,77	1,47	2,35	0,87
1,30	24,40	2,44	9,04	1,65	2,72	0,96
1,40	27,47	2,65	10,31	1,78	3,16	1,05
1,50	31,20	2,83	11,67	1,91	3,59	1,16
1,60	35,90	3,09	12,98	1,97	4,02	1,24
1,70	39,99	3,21	14,37	2,09	4,61	1,41
1,80	43,71	3,41	16,09	2,26	5,01	1,49
1,90	46,98	3,55	17,57	2,35	5,45	1,65
2,00	54,20	3,81	19,31	2,47	5,99	1,72
2,20	69,27	4,22	23,11	2,78	7,02	1,81
2,40	78,00	4,61	27,01	3,01	8,25	1,89
2,60	87,20	4,94	31,02	3,29	9,45	2,04
2,80	93,34	5,04	35,19	3,46	10,91	2,21
3,00	121,30	3,31	40,04	3,78	12,25	2,31
3,20			45,57	3,99	13,55	2,56
3,40			50,88	4,06	14,48	2,74
3,60			56,17	4,51	18,02	2,99
4,00			66,87	4,94	20,54	3,14
4,20			71,14	5,23	21,74	3,29
4,40			79,14	5,41	23,08	3,47
4,60			85,77	5,66	27,25	3,71
4,80			93,23	5,91	28,88	3,88
5,00			107,12	6,13	30,67	3,89
5,20					32,19	4,02
5,40					33,33	4,08
5,60					34,12	4,12
5,80					39,68	4,33
6,00					43,44	4,56

**Käyttövesi, nimellismitta 63–75 mm**

Normaali mitta (V/l)	63 x 6,0 mm 51 mm		75 x 7,5 mm 60 mm		
	Vs l/s	R mbar/m	v m/s	R mbar/m	v m/s
1,00	0,63	0,50	0,27	0,35	
1,10	0,74	0,55	0,31	0,39	
1,20	0,89	0,59	0,37	0,42	
1,30	1,13	0,63	0,42	0,46	
1,40	1,21	0,68	0,48	0,50	
1,50	1,26	0,75	0,54	0,53	
1,60	1,49	0,78	0,61	0,57	
1,70	1,60	0,82	0,68	0,60	
1,80	1,76	0,89	0,75	0,64	
1,90	1,92	0,95	0,83	0,67	
2,00	2,10	1,00	0,90	0,71	
2,20	2,60	1,12	1,07	0,78	
2,40	2,80	1,20	1,25	0,85	
2,60	3,20	1,26	1,44	0,92	
2,80	3,60	1,35	1,65	0,99	
3,00	4,30	1,48	1,86	1,06	
3,20	4,90	1,60	2,09	1,13	
3,40	5,60	1,70	2,33	1,20	
3,60	6,60	1,85	2,58	1,27	
4,00	7,20	2,00	3,12	1,41	
4,20	8,00	2,10	3,40	1,49	
4,40	9,00	2,20	3,70	1,56	
4,60	9,40	2,30	4,01	1,63	
4,80	9,70	2,40	4,33	1,70	
5,00	10,80	2,50	4,66	1,77	
5,20	11,00	2,58	5,00	1,84	
5,40	11,60	2,62	5,35	1,91	
5,60	12,40	2,73	5,71	1,98	
5,80	13,80	2,85	6,09	2,05	
6,00	15,00	2,94	6,47	2,12	
6,25			6,96	2,21	
6,50			7,48	2,30	
6,75			8,01	2,39	
7,00			8,55	2,48	
7,25			9,11	2,56	
7,50			9,69	2,65	
7,75			10,28	2,74	
8,00			10,89	2,83	
8,50			12,16	3,01	
9,00			13,49	3,18	
9,50			14,89	3,36	
10,00			16,34	3,54	



#### 4.2.4. Painehäviö lämmitysjärjestelmissä

##### Lämmitysjärjestelmien mitoitus

Tigris K1-,K5 ja Tigris M5- liittimillä liitettyjen Wavin-monikerroskomposiittiputkien alumiinikerros takaa tiiviyden hapen imeytymistä vastaan ja täyttää siten standardin DIN 4726 happitiiviysvaatimukset (kuuma vesi, lattialämmitys ja keskuslämmitys).

Tämän ansiosta Tigris-liitäntäjärjestelmä on erityisen sopivan lämmityssovelluksiin.

Vaaditun putken halkaisijan suunnittelu ja laskenta voidaan tehdä asiaa koskevien teknisten suunnittelusääntöjen mukaisesti. Laskelmat tehdään kuljetettavan lämmön määrän ja putkiverkkoon sovellettavien painehäviöiden perusteella.

Putkiverkon painehäviö johtuu putken kitkasta valitun putken halkaisijan mukaan ja yksittäisten tekijöiden, kuten kulmien, T-liitäntöjen ja lämpöpattereiden summasta.

##### Liitäntäkulma

Wavin Tigris-K1 -putkiston painehäviö on esitetty seuraavan sivun taulukoissa.

Valitsemalla tulo-/ paluulämpötilaeroksi 10, 15 tai 20 K painehäviö Pa/m:ssä sekä nopeus voidaan määrittää suoraan.

##### Kaavoja:

##### Yksittäisten painehäviöiden summa:

$$Z = \sum \zeta \frac{v^2 \cdot \rho}{2} \text{ [Pa]}$$

$\zeta$  = Painehäviökerroin (zeta-arvo)

$\rho$  = Tiheys (kg/m<sup>3</sup>)

$v$  = Nopeus (m/s)

---

##### Painehäviö yhteensä:

$$\Delta p_g = R \cdot l + Z + \Delta p_v \text{ [Pa]}$$

$R$  = Painehäviö putkessa (Pa/m)

$l$  = putken pituus [m]

$Z$  = yksittäinen painehäviö

$\Delta p_v$  = Painehäviö lämmitysventtiilissä (Pa)

---

##### Lämmitysaineen massan virtaus:

$$m = \frac{Q_{HK}}{\Delta t \cdot C} \text{ [kg/h]}$$

$Q_{HK}$  = lämpömäärä lämmityspiiri (W)

$\Delta t$  = Lämpötilan ero tulo/paluu (K)

$C$  = ominaislämpökapasiteetti vesi  
= (1,163 Wh/kg · K)

Painehäviö lämmitysjärjestelmien monikerrospotkissa

Halkaisijat 16–32 mm

Massa- virta kg/h	Terminen hyötysuhde W			Putken koot mm			
				16 x 20 d <sub>i</sub> = 12		20 x 2,25 d <sub>i</sub> = 15,5	
	delta / (K)			Painehäviö R (Pa/m) + Nopeus v (m/s)			
	10	15	20	R	v	R	v
8,59	100	150	200	1	0,02		
12,89	150	425	300	3	0,03		
17,19	200	300	400	5	0,04		
21,49	250	375	500	8	0,05		
25,79	300	450	600	10	0,06		
30,09	350	525	700	13	0,09		
34,39	400	600	800	16	0,10		
38,69	450	675	900	19	0,11		
42,99	500	750	1000	22	0,12		
51,59	600	900	1200	30	0,13		
60,18	700	1050	1400	35	0,14		
68,78	800	1200	1600	50	0,16		
77,38	900	1375	1800	61	0,20		
85,98	1000	1500	2000	66	0,21	11	0,10
94,58	1100	1650	2200	81	0,23	18	0,12
103,18	1200	1800	2400	93	0,26	25	0,14
111,76	1300	1950	2600	111	0,29	31	0,16
120,36	1400	2100	2800	119	0,30	38	0,18
128,96	1500	2250	3000	144	0,33	46	0,20
137,56	1600	2400	3200	156	0,35	51	0,22
146,16	1700	2550	3400	177	0,38	58	0,24
154,76	1800	2700	3600	190	0,39	63	0,25
171,96	2000	3000	4000	225	0,43	70	0,27
180,57	2100	3150	4200	247	0,44	79	0,28
189,17	2200	3300	4400	268	0,46	86	0,29
197,76	2300	3450	4600	289	0,49	93	0,30
206,36	2400	3600	4800	320	0,52	98	0,31
214,96	2500	3750	5000	345	0,56	103	0,32
223,56	2600	3900	5200	353	0,58	107	0,34
232,16	2700	4050	5400	365	0,61	112	0,35
240,76	2800	4200	5600	422	0,63	121	0,37
249,36	2900	4350	5800	453	0,65	130	0,39
257,95	3000	4500	6000	471	0,67	140	0,40
266,55	3100	4650	6200	506	0,69	152	0,42
275,15	3200	4800	6400	545	0,71	161	0,43
283,75	3300	4950	6600	587	0,74	167	0,45
292,35	3400	5100	6800	603	0,76	175	0,46
300,94	3500	5250	7000	625	0,77	185	0,47
309,54	3600	5400	7200	663	0,79	199	0,48
318,14	3700	5550	7400	696	0,82	211	0,50
326,74	3800	5700	7600	732	0,83	218	0,51
335,34	3900	5850	7800	765	0,86	226	0,53
343,93	4000	6000	8000	781	0,88	235	0,54
386,93	4500	6250	9000	966	0,98	277	0,61
408,43	4750	7125	9500	1088	1,04	304	0,63
429,92	5000	7500	10000	1067	1,11	351	0,66
451,42	5250	7875	10500			374	0,70
472,91	5500	8250	11000			409	0,72
494,41	5750	8625	11500			439	0,75
515,90	6000	9000	12000			470	0,78
537,40	6250	9375	12500			512	0,83
558,90	6500	9750	13000			545	0,85
580,40	6750	10125	13500			581	0,88
601,89	7000	10500	14000			619	0,91
623,39	7250	10875	14500			666	0,96
644,88	7500	11250	15000			699	0,98
666,38	7750	11625	15500			744	1,01
687,87	8000	12000	16000			786	1,04
709,37	8250	12375	16500			829	1,08
730,87	8500	12750	17000			887	1,11
773,86	9000	13500	18000			987	1,17
795,36	9250	13875	18500			1019	1,21

Taulukko 19: Wavin Tigris -monikerrospotkien massa- ja lämpöteho ja painehäviö.

Massa- virta kg/h	Terminen hyötysuhde W			Putken koot mm			
				25 x 2,5 d <sub>i</sub> = 20		32 x 3,0 d <sub>i</sub> = 26	
	delta / (K)			Painehäviö R (Pa/m) + Nopeus v (m/s)			
	10	15	20	R	v	R	v
171,96	2000	3000	4000	21	0,15		
189,17	2200	3300	4400	25	0,17		
206,36	2400	3600	4800	29	0,18		
214,96	2500	3750	5000	30	0,19		
232,16	2700	4050	5400	34	0,21		
249,36	2900	4350	5800	38	0,22		
257,95	3000	4500	6000	41	0,24	12	0,150
275,15	3200	4800	6400	45	0,25	13	0,156
292,35	3400	5100	6800	51	0,26	15	0,165
300,95	3500	5250	7000	54	0,27	16	0,170
318,14	3700	5550	7400	60	0,29	17	0,176
335,34	3900	5850	7800	66	0,30	19	0,185
343,94	4000	6000	8000	69	0,31	20	0,190
365,43	4250	6375	8500	77	0,33	22	0,200
386,93	4500	6750	9000	85	0,35	24	0,210
408,43	4750	7125	9500	93	0,37	26	0,220
429,92	5000	7500	10000	102	0,39	29	0,230
451,42	5250	7875	10500	108	0,42	32	0,240
472,91	5500	8250	11000	120	0,44	35	0,250
494,41	5750	8625	11500	130	0,46	38	0,260
515,91	6000	9000	12000	140	0,47	41	0,280
537,40	6250	9375	12500	150	0,48	44	0,290
558,90	6500	9750	13000	160	0,50	47	0,300
580,40	6750	10125	13500	171	0,52	50	0,310
601,89	7000	10500	14000	183	0,54	53	0,320
623,39	7250	10875	14500	194	0,56	56	0,330
644,88	7500	11250	15000	206	0,58	59	0,340
666,38	7750	11625	15500	218	0,61	62	0,370
687,88	8000	12000	16000	231	0,63	66	0,380
709,37	8250	12375	16500	244	0,65	70	0,390
730,87	8500	12750	17000	257	0,68	74	0,400
752,36	8750	13125	17500	270	0,70	78	0,410
773,86	9000	13500	18000	284	0,71	82	0,420
795,36	9250	13875	18500	297	0,71	86	0,430
816,85	9500	14250	19000	312	0,72	90	0,440
838,35	9750	14625	19500	327	0,74	94	0,450
859,85	10000	15000	20000	343	0,76	98	0,460
881,34	10250	15375	20500	357	0,78	102	0,470
902,84	10500	15750	21000	374	0,79	107	0,480
924,34	10750	16125	21500	390	0,83	112	0,490
945,83	11000	16500	22000	406	0,84	116	0,500
967,33	11250	16875	22500	422	0,85	121	0,520
988,83	11500	17250	23000	439	0,87	126	0,530
1010,32	11750	17625	23500	456	0,93	131	0,540
1031,82	12000	18000	24000	473	0,94	136	0,550
1053,31	12250	18375	24500	490	0,95	141	0,560
1074,81	12500	18750	25000	508	0,98	146	0,570
1096,31	12750	19125	25500	526	0,99	151	0,580
1117,80	13000	19500	26000	544	1,02	156	0,600
1139,29	13250	19875	26500	562	1,04	161	0,61
1160,79	13500	20250	27000	580	1,05	167	0,62
1182,28	13750	20625	27500	598	1,07	172	0,63
1203,78	14000	21000	28000	616	1,10	177	0,65
1225,27	14250	21375	28500	634	1,11	183	0,66
1246,77	14500	21750	29000	653	1,12	189	0,67
1289,76	15000	22500	30000	672	1,13	201	0,69

Massa- virta kg/h	Terminen hyötysuhde W			Putken koot mm			
				25 x 2,5 d <sub>i</sub> = 20		32 x 3,0 d <sub>i</sub> = 26	
	delta / (K)			Painehäviö R (Pa/m) + Nopeus v (m/s)			
	10	15	20	R	v	R	v
1332,76	15500	23250	31000			213	0,71
1375,75	16000	24000	32000			225	0,73
1418,74	16500	24750	33000			237	0,76
1461,73	17000	25500	34000			250	0,79
1504,73	17500	26250	35000			261	0,81
1547,72	18000	27000	36000			277	0,84
1590,71	18500	27750	37000			291	0,86
1633,70	19000	28500	38000			305	0,88
1676,69	19500	29250	39000			319	0,90
1719,69	20000	30000	40000			334	0,92
1762,68	20500	30750	41000			349	0,94
1805,67	21000	31500	42000			364	0,96
1848,66	21500	32250	43000			380	0,99
1891,65	22000	33000	44000			396	1,02

Taulukko 19: Wavin Tigris -monikerrospuutkien massavirta, lämpöteho ja painehäviö.

**Painehäviö lämmitysjärjestelmien monikerrosputkissa**

**Halkaisijat 40-75 mm**

Massa- virta kg/h	Terminen hyötysuhde W			Putken koot mm							
				40 x 4,0 d <sub>i</sub> = 32		50 x 4,5 d <sub>i</sub> = 41		63 x 6,0 d <sub>i</sub> = 51		75 x 7,5 d <sub>i</sub> = 60	
	delta/(K)			Painehäviö R (Pa/m) + Nopeus v (m/s)							
				10	15	20	R	v	R	v	R
859,84	10000	15000	20000	37	0,30	12	0,19	4	0,13	2	0,09
945,82	11000	16500	22000	44	0,33	14	0,21	5	0,14	3	0,09
1031,81	12000	18000	24000	52	0,36	16	0,23	6	0,15	3	0,10
1117,79	13000	19500	26000	59	0,39	18	0,25	7	0,16	4	0,11
1203,78	14000	21000	28000	67	0,42	21	0,27	8	0,17	4	0,12
1289,76	15000	22500	30000	75	0,45	24	0,29	9	0,18	4	0,13
1375,75	16000	24000	32000	84	0,48	27	0,30	10	0,19	5	0,14
1461,73	17000	25500	34000	94	0,51	30	0,32	11	0,21	6	0,15
1547,72	18000	17000	36000	104	0,54	33	0,34	12	0,22	6	0,16
1633,70	19000	28500	38000	114	0,58	36	0,36	13	0,23	7	0,16
1719,69	20000	30000	40000	124	0,62	39	0,38	14	0,24	7	0,17
1805,67	21000	31500	42000	136	0,65	42	0,39	15	0,25	8	0,18
1891,65	22000	33000	44000	148	0,68	45	0,41	16	0,26	9	0,19
1977,64	23000	34500	46000	160	0,71	49	0,43	18	0,27	9	0,20
2063,62	24000	36000	48000	172	0,74	53	0,45	20	0,29	10	0,21
2149,61	25000	37500	50000	185	0,77	57	0,47	21	0,30	11	0,22
2235,59	26000	39000	52000	199	0,80	61	0,49	22	0,31	12	0,22
2321,58	27000	40500	54000	213	0,83	65	0,50	24	0,32	12	0,23
2407,56	28000	42000	56000	227	0,86	69	0,52	25	0,33	13	0,24
2493,55	29000	43500	58000	241	0,89	74	0,54	26	0,34	14	0,25
2579,53	30000	45000	60000	255	0,92	79	0,56	27	0,35	15	0,26
2665,52	31000	46500	62000	271	0,95	83	0,58	29	0,36	16	0,27
2751,50	32000	48000	64000	287	0,98	88	0,60	33	0,38	17	0,28
2837,48	33000	49500	66000	303	1,01	93	0,62	34	0,39	18	0,28
2923,47	34000	51000	68000	319	1,04	98	0,64	35	0,40	19	0,29
3009,45	35000	52500	70000	335	1,07	103	0,66	37	0,41	19	0,30
3095,44	36000	54000	72000	353	1,10	108	0,67	38	0,42	20	0,31
3181,42	37000	55500	74000	371	1,13	113	0,69	40	0,44	21	0,32
3267,41	38000	57000	76000	389	1,16	119	0,71	44	0,45	22	0,33
3353,39	39000	58500	78000	407	1,19	125	0,73	46	0,46	24	0,34
3439,38	40000	60000	80000	426	1,22	131	0,75	47	0,47	25	0,34
3525,36	41000	61500	82000	446	1,25	137	0,77	49	0,48	26	0,35
3611,34	42000	63000	84000	465	1,28	143	0,78	52	0,50	27	0,36
3697,33	43000	64500	86000	485	1,31	149	0,80	54	0,51	28	0,37
3783,31	44000	66000	88000	505	1,34	155	0,82	56	0,52	29	0,38
3869,30	45000	67500	90000	525	1,37	161	0,84	58	0,53	30	0,39
3955,28	46000	69000	92000	546	1,40	167	0,85	59	0,55	31	0,40
4041,27	47000	70500	94000	568	1,43	173	0,87	63	0,56	33	0,41
4127,25	48000	72000	96000	590	1,46	180	0,89	64	0,57	34	0,41
4213,24	49000	73500	98000	612	1,49	187	0,91	66	0,58	35	0,42
4299,22	50000	75000	100000	634	1,52	194	0,93	69	0,59	36	0,43
4406,70	51250	76875	102500	663	1,55	203	0,95	74	0,61	38	0,44
4514,18	52500	78750	105000	693	1,59	212	0,97	78	0,63	40	0,45
4621,66	53750	80625	107500	722	1,63	221	0,99	80	0,65	41	0,46
4729,14	55000	82500	110000	752	1,67	230	1,02	84	0,66	43	0,47
4836,62	56250	84375	112500	784	1,71	239	1,04	86	0,67	45	0,48
4944,11	57500	86250	115000	816	1,75	248	1,06	90	0,69	47	0,50
5051,59	58750	88125	117500	848	1,79	258	1,09	93	0,70	48	0,51
5159,07	60000	90000	120000	880	1,83	268	1,12	96	0,72	50	0,52
5374,03	62500	93750	125000	948	1,90	289	1,16	100	0,75	54	0,54
5588,99	65000	97500	130000	1016	1,98	310	1,21	112	0,78	58	0,56

Taulukko 20: Wavin Tigris -monikerrosputkien massa- virta, lämpöteho ja painehäviö.

Massavirta kg/h	Terminen hyötysuhde W			Putken koot mm							
				40 x 4,0 d <sub>i</sub> = 32		50 x 4,5 d <sub>i</sub> = 41		63 x 6,0 d <sub>i</sub> = 51		75 x 7,5 d <sub>i</sub> = 60	
	delta / (K)			Painehäviö R (Pa/m) + Nopeus v (m/s)							
				10	15	20	R	v	R	v	R
5803,95	67500	101250	135000			332	1,25	119	0,80	62	0,58
6018,91	70000	105000	140000			354	1,30	125	0,82	66	0,60
6448,83	75000	112500	150000			400	1,39	145	0,90	74	0,65
6878,76	80000	120000	160000			449	1,48	161	0,94	83	0,69
7308,68	85000	127500	170000			501	1,58	182	1,02	93	0,73
7738,60	90000	135000	180000			555	1,67	198	1,08	103	0,78
8168,52	95000	142500	190000			610	1,76	218	1,12	113	0,82
8598,45	100000	150000	200000			671	1,85	242	1,20	124	0,86
9028,37	105000	157500	210000			733	1,95	260	1,23	135	0,91
9458,29	110000	165000	220000			797	2,04	288	1,40	147	0,95
9888,22	115000	172500	230000					309	1,37	159	0,99
10318,14	120000	180000	240000					336	1,40	172	1,03
10748,06	125000	187500	250000					361	1,49	185	1,08
11177,99	130000	195000	260000							198	1,12
11607,91	135000	202500	270000							212	1,16
12037,83	140000	210000	280000							226	1,21
12467,76	145000	217500	290000							241	1,25
12897,68	150000	225000	300000							256	1,29
13327,60	155000	232500	310000							271	1,34
13757,52	160000	240000	320000							287	1,38
14187,45	165000	247500	330000							304	1,42

Taulukko 20: Wavin Tigris -monikerrosputkien massavirta, lämpöteho ja painehäviö.

### 4.3. Puristustyökalut

Tässä luvussa kerrotaan työkaluista, joita Wavin Tigris -järjestelmien asentamisessa tulee käyttää. Wavin-järjestelmän takuu edellyttää oikeiden työkalujen käyttöä.

#### 4.3.1 Wavin-puristustyökalujen ja muiden merkkien puristusprofiilit

DIN EN ISO 21003-3 ja 5:2008-11 mukainen ulkoinen sertifiointi suoritetaan yksinomaan Wavin Tigris -liittimillä ja -putkilla sekä Wavin-puristimella ja -leuoilla, joissa on hyväksytyt profiilit.

Seuraavia puristusprofiileja käyttämällä Wavin Tigris -järjestelmän takuu on voimassa:

- Tigris K5:ssä ja Tigris M5:ssä voidaan käyttää seuraavia puristusprofiileja: U, Up, TH, H, B

Halkaisijat:

14, 16, 20, 25, 26, 32, 40 mm

- Tigris K1:ssä ja Tigris M1:ssä voidaan käyttää puristusprofiilia U.

Halkaisijat:

50, 63, 75 mm

Puristusleuan oikeasta kohdistamisesta kerrotaan Puristaminen-luvussa sivulla 26.

Jos käytetään muuta puristustyökalua, sen on täytettävä jäljempänä luetellut vähimmäisvaatimukset (esim. lineaarinen työntövoima 30–34 kN, käytetään sopivaa puristusleukakiinnikettä jne.) ja sen on oltava teknisesti virheetön. Tämä tarkoittaa sitä, että työkalua on huollettava ja säilytettävä valmistajan ohjeiden mukaisesti.

Vastuun ja turvallisuuden takaamiseksi suosittelemme ottamaan yhteyttä valmistajaan, joka voi varmistaa työkalun sopivuuden. Jos valitus tehdään ja vahingon syyksi voidaan osoittaa toisen valmistajan sopimattoman puristintyökalun käyttö, Wavin ei ole vastuussa vahingosta.

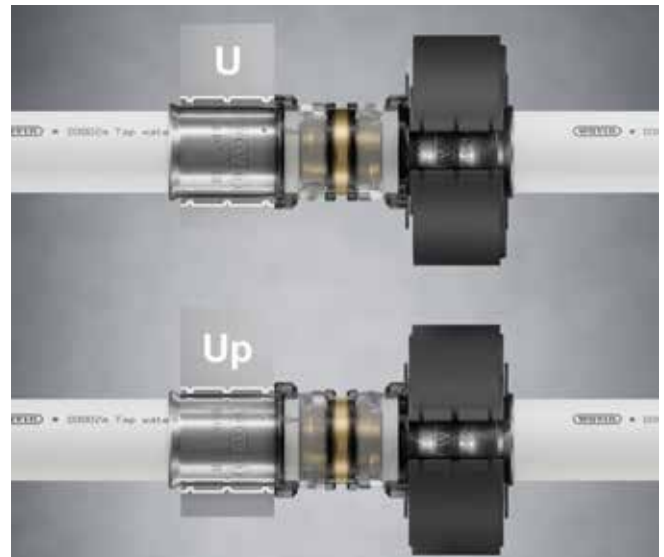

Kuva 51: Tigris K1-/K5-, Tigris M1-/M5 -puristusprofiilit.

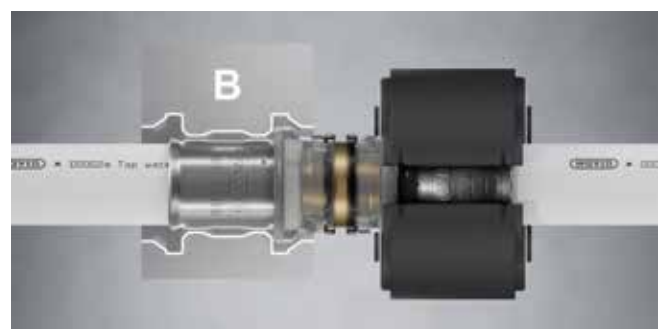
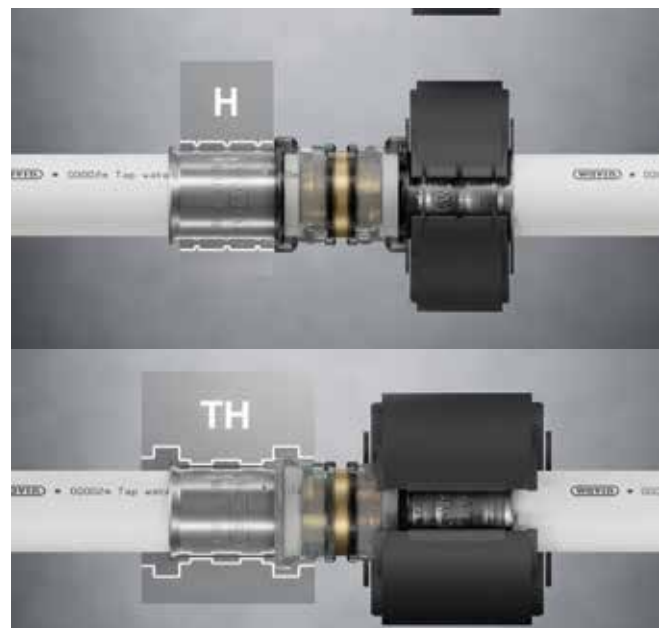

Kuva 52: Tigris K5- ja Tigris M5 -puristusprofiilit.

Puristustyökalun on täytettävä seuraavat vaatimukset:

- ⦿ Puristustyökalua on käytettävä ja huollettava valmistajan ohjeiden mukaisesti. Wavinin asennusohjeita on noudatettava.
- ⦿ "Mini"-puristimen (14–32 mm) työntövoiman on 16–40 mm:n liitinten yhteydessä oltava vähintään 19 kN +2 kN.
- ⦿ "Johdottoman" puristimen (16–75 mm) työntövoiman on oltava vähintään 32 kN ±2 kN.
- ⦿ Puristustyökalun pulttigeometrian on sovittava Wavin-puristusleukoihin.

Katso luvusta 4.3.4. Wavin Tigris K1/M1 -puristusleukojen yhteensopivuus muunmerkkisten puristustyökalujen kanssa.

Wavin Tigris K1/M1- ja Tigris K5/M5 -puristusleukojen yhteensopivuus muiden puristustyökalujen kanssa ilmenee luvun 4.3.3 taulukosta 21.

Wavin Tigris K1/M1- ja Tigris K5/M5 -puristusleukojen yhteensopivuus muiden puristustyökalujen kanssa ilmenee luvun 4.3.3 taulukosta 22.

#### 4.3.2. Akkukäyttöiset ja johdolliset puristustyökalut

Wavin-puristustyökalut vastaavat korkeimpia laatu ja valmistusstandardeja. Kun työkaluja käytetään oikein ja kaikkia laitteiden ohjeita noudatetaan, niiden takuu on voimassa 24 kuukautta lähetyspäivästä tai 10 000 puristuskertaa sen mukaan, kumpi saavutetaan ensin. Lisätietoja puristustyökalujen käytöstä ja huollosta on käyttöohjeessa. Takuu on voimassa alkaen lähetyspäivästä Wavinilta.

Takuu ei kata vaurioita, jotka aiheutuvat virheellisestä käsittelystä, käyttöohjeiden noudattamatta jättämisestä tai muiden kuin Wavin-putkien tai -liittimien käytöstä. Vain valmistaja voi tarjota takuupalveluita. Vaatimukset hyväksytään vain, jos laite toimitetaan valmistajalle täysin koskemattomana ja dokumentoituna.



Kuva 53: Wavin-puristustyökalu ja -puristusleuat.

#### Tarkastus ja huolto

Puristustyökalua on käsiteltävä varovasti, jotta se toimii luotettavasti. Tämä on tärkeää, jotta liitoksista tulee kestäviä. Laite vaatii säännöllistä huoltoa ja kunnossapitoa. Vikojen tai vikailmoitusten yhteydessä katso ohjeet työkalun mukana toimitetusta käyttöoppaasta.

Ainoastaan puhdas ja toimiva puristustyökalu takaa kestävät liitokset. Puristusleukoja saa käyttää vain Wavin Tigris -liittimien puristamiseen ja vain valtuutettu teknikko saa vaihtaa ne.

### 4.3.3. Yhteensopivat puristustyökalut

Taulukossa 21 kuvataan Wavin Tigris K5/M5- ja K1/M1 -puristusliitinten yhteensopivuutta sallittujen puristusleukaprofiilien ja muiden valmistajien akku- ja sähkökäyttöisten puristustyökalujen kanssa. Taulukossa on otettu huomioon ainoastaan yhteensopivat laitteet, joiden puristusvoima on 32 kN ( $\pm 2$  kN) ja männän iskupituus 40 mm.

Taulukossa 22 kuvataan Wavin Tigris K5/M5- ja K1/M1 -puristusliitinten yhteensopivuutta sallittujen puristusleukaprofiilien ja muiden valmistajien "mini"-puristustyökalujen kanssa. Taulukossa on otettu huomioon ainoastaan yhteensopivat laitteet, joiden puristusvoima on 19 kN (+2 kN). Oletuksena on vain yhdenmerkkisten tuotteiden

käyttö. Puristusleuat on tarkoitettu valmistajien ilmoittamien teknisten tietojen mukaisille "mini"-puristustyökaluille.

Muiden kuin taulukossa 22 mainittujen työkalujen tai työkaluyhdistelmien käyttö tapahtuu omalla vastuulla, eikä Wavin vastaa mistään mahdollisista vahingoista.

Muiden yhdistelmien käyttö voidaan hyväksyä ainoastaan Wavinin kirjallisella vahvistuksella.

Merkki	Tyyppi	Voima <sup>2)</sup>	Tigris M5 16-40	Tigris K5 16-40	Tigris M1 14-75	Tigris K1 16-75
Wavin	ACO 202/203	32 kN	✓	✓	✓	✓
	ECO 202/203	32 kN	✓	✓	✓	✓
Hilti	NPR32-A	32 kN	✓	✓	✓	✓
Klauke	UAP 332/ 3L/2	32 kN	✓	✓	✓	✓
	UAP 432/ 4L/4	32 kN	✓	✓	✓	✓
Novopress	ACO 202/203	32 kN	✓	✓	✓	✓
	ECO 202/203	32 kN	✓	✓	✓	✓
REMS	Power-Press/ACC/SE	32 kN	✓	✓	✓	✓
	Akku-Press/ACC	32 kN	✓	✓	✓	✓
Ridgid	RP340	32 kN	✓	✓	✓	✓
Roller	Unipress ACC/SE	32 kN	✓	✓	✓	✓
	Multipress	32 kN	✓	✓	✓	✓
Rothenberger	Romax 3000 AC	32 kN	✓	✓	✓	✓
	Romax 4000	32 kN	✓	✓	✓	✓
Hyväksytyt puristusprofiilit				U,Up,TH,H,B <sup>1)</sup>	U,Up,TH,H,B <sup>1)</sup>	U U

#### Huomautuksia:

*Puristusliitosten onnistuminen voidaan taata vain, jos puristustyökaluja käsitellään ja käytetään valmistajan ilmoittamien enimmäisarvojen mukaisesti ja ilmoitettuja huoltovälejä noudattaen.*

1) Jos puristusprofiili on saatavana kyseisessä koossa

2) Puristustyökalun kalibroitu vähimmäispuristusvoima

Taulukko 21: Akku- ja sähkökäyttöiset puristustyökalut (32 kN).



Puristustyökalu ja puristusleuat (molemmat samalta valmistajalta) <sup>1)</sup>			Tigris M5/ Tigris K5 16-40					Tigris M1/ Tigris K1 14-40
Merkki	Tyyppi	Puristusprofiilit <sup>2)</sup> Voima <sup>3)</sup>	U	Up	TH	H	B	U/Up
Wavin	ACO 102/ 103	19 kN	✓	✓	✓	✓	✓	✓
Hilti	PR19-A	19 kN	✓	✓	✓	*	*	✓
Klauke	AP 219/ 2L19	19 kN	✓	✓	✓	✓	*	✓
Novopress	ACO 102/ 103	19 kN	✓	✓	✓	✓	✓	✓
Ridgid	RP219	19 kN	✓	✓	✓	*	*	✓
Rothenberger	Romax Compact TT	19 kN	✓	✓	*	*	*	✓



Hyväksytty 16–40 mm:lle



Ei testattu. Pyydettyä erillistä hyväksyntää.

#### Huomautuksia:

*Puristusliitosten onnistuminen voidaan taata vain, jos puristustyökaluja käsitellään ja käytetään valmistajan ilmoittamien enimmäisarvojen mukaisesti ja ilmoitettuja huoltovälejä noudattaen.*

1) Muille puristustyökalujen ja puristusleukojen yhdistelmille on pyydettyä erillistä hyväksyntää.

2) Jos puristusprofiili on saatavana kyseisessä koossa

3) Puristustyökalun kalibroitu vähimmäispuristusvoima

Taulukko 22: "Mini"-puristustyökalut (19 kN).

# Vahinkoraportti / tarkistuslista

Asiakas: \_\_\_\_\_

Katuosoite: \_\_\_\_\_

Paikkakunta / Postinumero / Maa: \_\_\_\_\_

Puhelin / Faksi: \_\_\_\_\_

Sähköposti: \_\_\_\_\_

Yhteyshenkilö: \_\_\_\_\_

Vastaava Wavin Overseas -jälleenmyyjä tai edustaja (toimittaja): \_\_\_\_\_

Ohessa:

ACO 102, johdoton puristustyökalu	<input type="radio"/>	toimitukseen sisältyvät:	kotelo	<input type="radio"/>
ACO 103, johdoton puristustyökalu	<input type="radio"/>		akku	<input type="radio"/>
ACO 202, johdoton puristustyökalu	<input type="radio"/>		laturi	<input type="radio"/>
ACO 203, johdoton puristustyökalu	<input type="radio"/>			
ECO 202, sähkökäyttöinen puristustyökalu	<input type="radio"/>			
ECO 203, sähkökäyttöinen puristustyökalu	<input type="radio"/>			

Muut työkalut: \_\_\_\_\_ Puristusleuka  \_\_\_\_\_  
(ilmoita numero ja koko) \_\_\_\_\_

Työkalun numero: \_\_\_\_\_

Työkalu on lähetetty: Korjattavaksi  Huoltoon  Tarkastusta varten

- Jos laite on lähetetty korjattavaksi, täsmennä syy:
- Työkalusta vuotaa öljyä
  - Viallinen mäntä
  - Puristusta ei voida viedä loppuun
  - Työkalu ei muodosta painetta
  - Kotelo rikki
  - Viallinen moottori
  - Puristusleuan kiinnitys on murtunut
  - Viallinen pistoke
  - Akku ei toimi
  - Laturi ei toimi

Muut syyt:

Pyydetäänkö hintatarjousta? Kyllä  Ei

\_\_\_\_\_

Aika ja paikka

\_\_\_\_\_

Allekirjoitus

# 5. Kemikaalien käyttö

## 5.1. Käyttövesijärjestelmien desinfiointi

Monikerroksiset Wavin-komposiittiputket on suunniteltu käyttövesijärjestelmiin ja ne on sertifioitu sen mukaisesti. Siksi niitä voidaan käyttää huoletta ja järjestelmät ovat hygienian kannalta moitteettomia.

Desinfiointitoimenpiteet eivät siis yleensä ole tarpeen. Jos se on kuitenkin epäpuhtauksien vuoksi tehtävä, tätä on pidettävä välittömänä hätätoimenpiteenä järjestelmän palauttamiseksi käyttökelpoiseen tilaan.

Epäpuhtauksien todellinen syy (viallinen toiminta, rakenteelliset viat) on korjattava. Usein toistuvia desinfiointeja käyttökelpoisuuden ylläpitämiseksi on vältettävä, eivätkä ne vastaa normaalitilaa. Jos desinfiointi on tehtävä usein, on parempi kunnostaa järjestelmä. Usein toistuvat desinfioinnit lyhentävät järjestelmän käyttöikä.

## 5.2. Lämpödesinfiointi

Yleensä käyttövesijärjestelmien lämpödesinfiointiin liittyvät olosuhteet ja parametrit osoittavat, että jokainen haaroituspiste on altistettava vähintään 70 °C:lle vähintään 3 minuutin ajan, kun poistoputki on auki. Siksi DHW-lämmittimen vesi on lämmitettävä yli 70 °C:een. Lämpötilaa ja kestoja on tarkkailtava jatkuvasti. Ulostulon lämpötila on ”tarkistettava” jokaisessa haaroituspisteessä. (DVGW-laskentataulukko W551:n mukaan).

Monikerroksisten Wavin Tigris -komposiittiputkien desinfiointi on mahdollista tehdä kuvatulla menetelmällä. Käyttöolosuhteiden luokituksessa on noudatettava ISO 10508 -standardin vaatimuksia.

Wavin-putkijärjestelmät on suunniteltu käyttövesijärjestelmiin käyttöluokan 2 mukaisesti ja käyttöluokan 5 mukaisiin lämmitysjärjestelmiin. Katso alla olevaa taulukkoa

### Huoltoehtojen luokitus standardin ISO 21003-1:2008 mukaisesti

Luokka	Nimellislämpötila.	Vuodet $T_D$	Vuodet $T_{max}$	$T_{mal}$	Tunnit $T_{mal}$	Käyttökohde
1	60 °C	49	1	95 °C	100	Lämmin vesi 60 °C
2	70 °C	49	1	95 °C	100	Lämmin vesi 70 °C
4	20-40-60 °C*	2,5-20-25*	2,5	100 °C	100	Lämmitys, alhainen lämpötila
5	20-60-80 °C*	14-25-10*	1	100 °C	100	Lämmitys, korkea lämpötila

$T_D$  = nimellislämpötila

$T_{max}$  = maksimilämpötila

$T_{mal}$  = toimintahäiriön lämpötila

Taulukko 23: Huoltoehtojen luokitus standardin ISO 21003-1:2008 (E) mukaisesti.

### 5.3. Kemiallinen desinfiointi

Yleensä Wavin Tigris -putket voidaan desinfioida kemiallisesti, mutta tietyt näkökohdat on otettava huomioon. Etenkin pitkäkestoiset desinfiointit voivat lyhentää järjestelmän odotettavissa olevaa käyttöikää. Lisätietoja saat Wavinin tekniseltä asiantuntijalta.

Standardi DVGW W 291 määrittelee kemiallisten desinfiointitoimenpiteiden säännöt. Siinä kuvattuja parametreja, kuten vaikuttavia aineita, pitoisuuksia, enimmäislämpötiloja ja käyttöaika, on noudatettava. Monikerroksiset Wavin Tigris -komposiittiputket voidaan desinfioida kuvatuilla desinfiointiaineilla, mutta kemikaalien annostusta ei saa ylittää.

### 5.4. Sallittujen kemikaalien luettelo

Seuraavat kemikaalit on testattu ja niitä voi käyttää Tigris MP -järjestelmissä.

Tuotteet	MP-putki	Tigris M1/M5	Tigris K1/K5
Etyleeniglykoli/propyleeniglykoli < 35 %	✓	✓	✓
Teflon- eli PTFE-teippi	✓	✓	✓
Hamppu + Fermit	✓	✓	✓
Loctite 55	✓	✓	✓
Maalit, suihkeet, (2-komponentti) liimat [esim. Armaflex 520]	✓	✓	✗
Kylmähitsausaineet sisältävät asetonia tai tetrahydrofuraania (THF)	✓	✓	✗
Ilmapaineistettu järjestelmä, joka perustuu öljyttömään järjestelmään standardin ISO 8573-1, luokka 1 mukaisesti.	✓	✓	✓
Palautettu osmoosivesi	✓	✗	✓
Natriumhydroksidi < 0,5 %	✓	✓	✓
Tolyylitriatsoli < 0,5 %	✓	✓	✓

On vältettävä liuottimia, jotka sisältävät aineita, jotka aiheuttavat jännityskorroosiosta syntyviä halkeiluja, kuten ammoniumkloridi ja nitraatti.

### Kemiallinen desinfiointi

Desinfiointiaine	Korkeintaan pitoisuus	Korkeintaan lämpötila	Korkeintaan aika	Kiertojen lkm korkeintaan
Klooridioksidi ClO2	6 ppm ClO2:na	< 23 °C	12 h	5
Hypokloriitti Cl2	50 ppm Cl2:na	< 23 °C	12 h	5
Vetyperoksidi H2O2	150 ppm	< 23 °C	12 h	5
Kaliumpermanganaatti KMnO4	12 ppm	< 23 °C	12 h	5

Perustuu 50 vuoden tavoiteltuun käyttöikään.

Yllä oleva yleiskatsaus on vain lyhyt luettelo. Lisätietoja varten ota yhteyttä paikalliseen jälleenmyyjään.

Taulukko 24: Sallittujen kemikaalien luettelo.

# 6. Sertifiointit

**Wavin Tigris -järjestelmällä on seuraavat sertifiointit:**

Hyväksyntä / Laatumerkintä	Maa
VA + GDV	Tanska
ATG	Belgia
NF	Ranska
IIP-UNI	Italia
WRAS	Iso-Britannia
KOMO / KIWA	Alankomaat
B-Mark	Puola
STF	Suomi
DVGW	Saksa
RISE	Ruotsi
SINTEF	Norja

# 7. Paikalliset määräykset

Oleelliset tiedot, jotka eivät sisälly tähän ”yleiseen” versioon:

Esim. Tarkistuslista, Saksa:

## **Asennuksessa tarvittavat tiedot ja asennusohjeet**

1. Materiaalivalinta standardin DIN 1988-7 mukaisia vesianalysitietoja varten
2. Putkiliitännän tyyppi
3. Sopivat kierretiivistysaineet
4. Putkien kiinnitys
5. Pituuden muutokset / laajenemisen kompensointi
6. Kosketus muihin rakennusmateriaaleihin / suoja-putket
7. Seinä- ja kattokanavat
8. Äänieristys
9. Teknisten tietojen mukainen palosuojaus
10. Siirtymävarmuustyyppi (pidikkeiden välit, tuet jne.)
11. Painetesti sekä putkien huuhtelu standardin DIN 1988 mukaisesti
12. Sisäinen ja ulkoinen korroosionkestävyys
13. Järjestelmät, joissa käytetään muita materiaaleja
14. Lämmöneristykseen sopivat materiaalit

# 8. Tuotevalikoima

## 8.1. Tuotevalikoima M5

### Tigris M5



Jatkoliitin



Supistusliitin



Sisäkierreltiin



Ulkokierreltiin



Yhdistäjäliitin,  
sisäkierre



Kulma



Kulma 45°



Ulkokierrekulma



Sisäkierrekulma



Kulmakierreltiin



T-kappale



T-kappale, supistus



T-kappale,  
ulkokierre



T-kappale,  
sisäkierre



Hanakulma



Kytentäliitin



Korjausliitin



Pintahanakulma

## 8.2. Tuotevalikoima K5 ja K1

### Tigris K5



Jatkoliitin



Supistusliitin



Päätytulppa



Sisäkierreläitin



Ulkokierreläitin



Jatko-osa,  
ulkokierre



Jatko-osa,  
sisäkierre



Kulma



Kulma 45°



Ulkokierrekulma



Sisäkierrekulma



T-kappale



T-kappale, supistus



T-kappale,  
sisäkierre



Hanakulma



Hanakulma

## Tutustu laajaan tuotevalikoimaamme osoitteessa wavin.fi

Lämmin ja kylmä vesi

Likavesi

Kaasu- ja vesiputkistot

Ilmastointi

Hulevesi

Maanrakennuskankaat

Maaperä ja jäte



Wavin on osa Orbia-yritysrystä, joka tekee yhteistyötä vastatakseen joihinkin maailman vaikeimpiin haasteisiin. Meitä yhdistää sama tarkoitus: Edistää elämää kaikkialla maailmassa.



**Wavin Finland Oy** | Visiokatu 1 | 33720 Tampere  
Puhelin 020 1285 200 | [www.wavin.fi](http://www.wavin.fi) | [myynti@wavin.com](mailto:myynti@wavin.com)

© 2022 Wavin Wavin tekee jatkuvaa tuotekehitystä ja pitää siksi oikeuden muuttaa tai oikaista tuotteiden (teknisiä) tietoja ilman ennakoilmoitusta. Kaikki tässä julkaisussa annetut tiedot on annettu hyvässä uskossa ja paikkansa pitävänä julkaisuajankohtana. Wavin ei ole vastuussa virheistä, puutteista eikä niihin perustuvista virhetulkinnoista. Asennuksissa on aina noudatettava asianmukaisia asennusohjeita. Maksuton tuki/maksuttomat palvelut, kuten tekninen neuvonta, mittaukset, määrien laskeminen piirustusten perusteella yms. ovat palveluja, joista Nordisk Wavin A/S ei ota minkäänlaista vastuuta.