

Toezichtspuit IC 400 kruis profiel 45°

FICHE N°:	
Bedrijf:	
Project:	
Datum:	

Materiaal: PP (polypropyleen)

Uitvoering: Toezichtspuit met geprofileerde bodem

Ø mm	h1 mm	h2 mm	L mm	Steekdiepte		Gewicht kg	Artikelnummer
				A1 mm	A2 mm		
110	67	234	514	55	175	3	300-11-40010
160	98	260	562	90	175	3,5	300-11-40016
200	122	282	578	105	175	4,5	300-11-40020

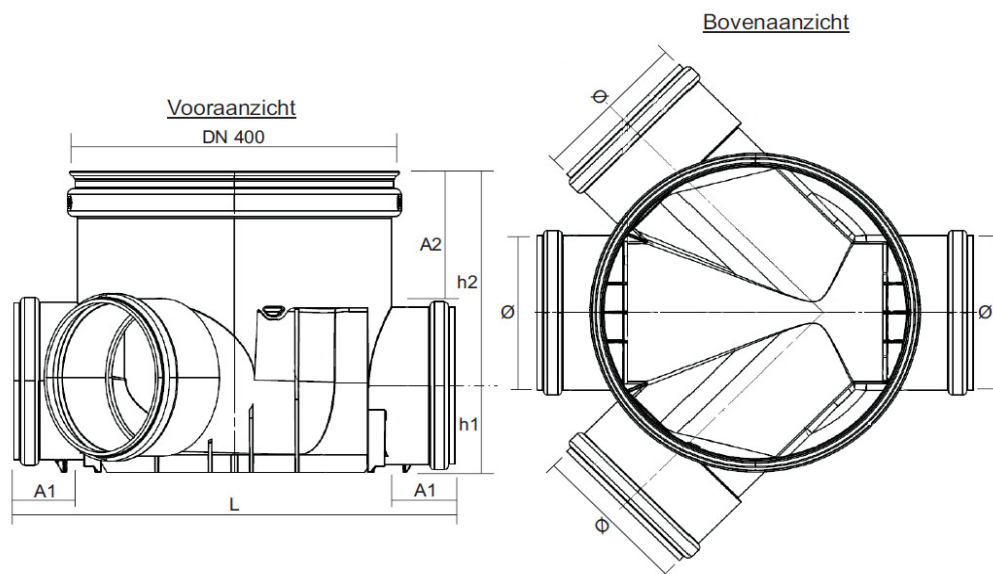

Omschrijving: De toezichtspuit is zwart van kleur en voorzien van een geprofileerde bodem met gelijke diameter voor de inlaten en uitlaat.

Gemaakt voor het aansluiten van kunststofleidingen (PVC, PE, PP ...) Ø 110, 160 of 200 mm voor de inlaten en uitlaat en Ø 400 mm voor de ophoging met een gladde schachtbuis.

Alle aansluitingen zijn uitgerust met een steekverbinding voorzien van een dichtingsring.

De toezichtspuit heeft een ingebouwde helling. De onderkant heeft een vlakke uitvoering, welke een eenvoudige en stabiele plaatsing toelaat.

Afmetingen en gewichten onder voorbehoud van wijzigingen

Chambre de visite IC 400 profil en croix 45°

FICHE N°:	
Société:	
Projet:	
Date:	

Matériaux: PP (polypropylène)

Exécution: Chambre de visite à fond profilé

Ø mm	h1 mm	h2 mm	L mm	Emboîture		Poids kg	N° article
				A1 mm	A2 mm		
110	67	234	514	55	175	3	300-11-40010
160	98	260	562	90	175	3,5	300-11-40016
200	122	282	578	105	175	4,5	300-11-40020

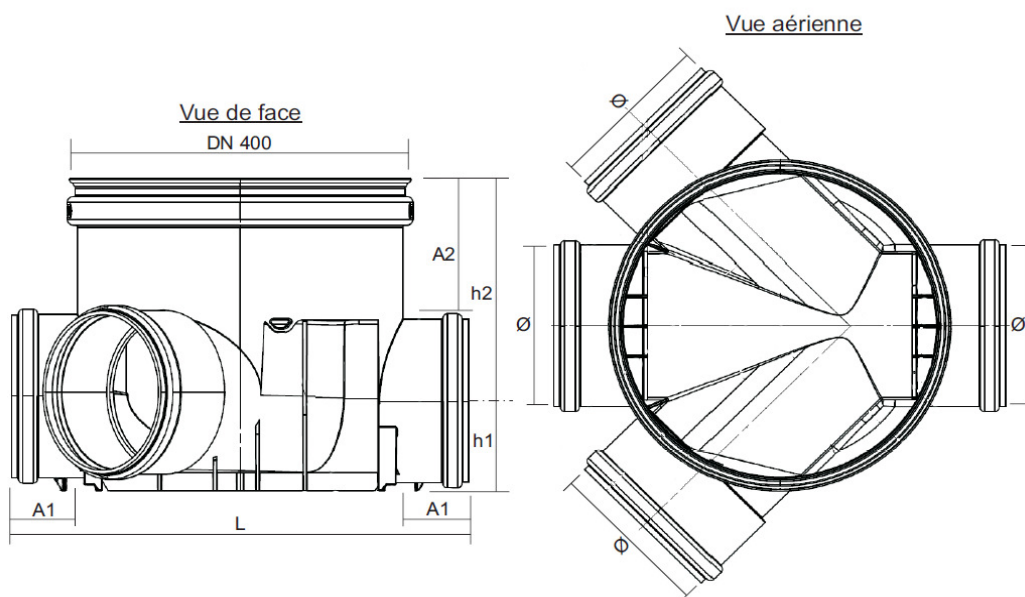

Description: Chambre de visite de couleur noire et équipée d'un fond profilé avec entrées et sortie de même diamètre.

Conçue pour le raccordement de tuyaux synthétiques (PVC, PE, PP ...) Ø 110, 160 ou 200 mm pour les entrées et la sortie et de rehausse lisse Ø 400 mm pour le corps principal de la chambre.

Tous les raccordements sont équipés d'emboîtement à joint élastomère.

La chambre est munie d'une pente intégrée.

Le dessous est pourvu d'une structure à ailettes, qui permet un placement facile et stable.