

EuroPEK® Roo I-luokka

öljynerotinjärjestelmä

Asennus-, käyttö- ja huolto-ohje
29AI01ks

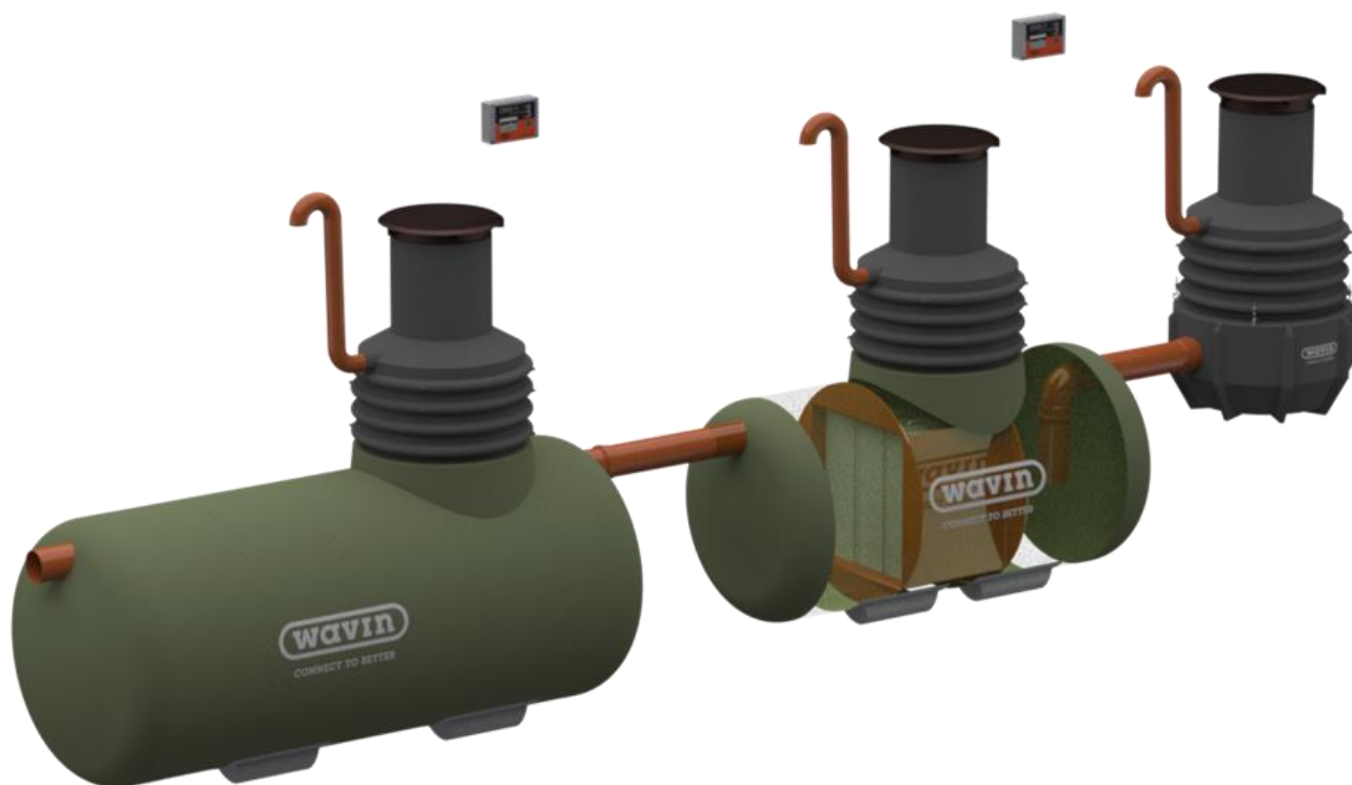

Sisällysluettelo:

1. YLEISTÄ	3
1.1 TÄRKEÄÄ ÖLJYNEROTINJÄRJESTELMÄSTÄ.....	3
1.2 SÄILIÖIDEN KULJETUS JA KÄSITTELY	4
2. TEKNISET TIEDOT	4
2.1.1 <i>EuroHEK® hiekan- ja lietteenerotin</i>	4
2.2 EUROPEK® ROO ÖLJYNEROTIN.....	5
2.3 EUROKOK® NÄYTTEENOTTO- JA SULKUVENTTIILIKAIVO.....	6
2.4 EUROPEK® ROO KOMBI YHDISTETTY HIEKAN-, LIETTEEN- JA ÖLJYNEROTIN	7
2.5 LISÄVARUSTEET	8
3. ASENNUSOHJEET	10
3.1 ASENNUKSEEN SOVELTUVAT MAALAJIT	10
3.2 SÄILIÖIDEN ASENTAMINEN MAAHAN	11
3.3 SÄILIÖN ANKKUROINTI	12
3.4 HUOLTOKAIVON AENNUS	13
3.4.1 <i>EuroHUK huoltokaivon asennus</i>	13
3.4.2 <i>PP-HUK huoltokaivon asennus</i>	13
3.4.3 <i>Tegra-Cone 1000 huoltokaivon asennus</i>	13
3.5 EUROKOK- NÄYTTEENOTTO- JA SULKUVENTTIILIKAIVON AENNUS	14
3.6 HÄLYTTIMEN AENNUS	15
3.7 KUORMANTASAUCLAATTA LIKENNEALUEELLA	16
3.8 AUTOMAATTINEN SULKIJALAITTE ACD (LISÄVARUSTE).....	18
3.9 ROUTASUOJAUS	18
4. HUOLTO	18
4.1 ÖLJYN VARASTOTILAN TYHJENNYS	18
4.2 KOALISAATTORIEN PUHDISTUS.....	19
4.3 HIEKAN- JA LIETTEENEROTTIMEN TYHJENNYS	19
4.4 NÄYTTEENOTTO- JA SULKUVENTTIILIKAIVO HUOLTO	19
4.5 PADOTUS- JA TÄYTTYMISHÄLYTYS (LISÄVARUSTE).....	19
4.6 ÖLJYNEROTINJÄRJESTELMÄN MÄÄRÄAIKAISTARKASTUS.....	20
4.7 AUTOMAATTISEN SULKIJALAITTEEN HUOLTO (LISÄVARUSTE).....	20
4.8 VIKATILANTEET.....	20
4.9 JÄRJESTELMÄN JOKIN OSA ON VAHINGOITTUNUT TAI RIKKOUTUNUT	21
5. TUOTTEEN KIERRÄTTÄMINEN JA HÄVITTÄMINEN	21
6. KÄYTTÖÖNOTTOTARKASTUSPÖYTÄKIRJA	22
7. HUOLTOKIRJAMALLI	23

1. YLEISTÄ

Tässä ohjeessa selostetaan EuroHEK®, EuroPEK® Roo ja EuroNOK® I-luokan öljynerotinjärjestelmän asennus, käyttö ja huolto. EN 858 (Separator system for light liquids)-standardin mukaiseen erotinjärjestelmään kuuluvat EuroHEK® hiekan- ja lietteenerotin, PEK® öljynerotin ja EuroNOK® näytteenotto- ja sulkuventtiilikaivo.

Öljynerottimet on mitoitettu ja testattu EN858-standardin ja Suomen ympäristöministeriön asetuksen 1047/2017 mukaisesti sekä CE-merkitty rakennustuotedirektiivin (89/106/EEC) mukaisesti. EN858-standardin mukaisessa puhdistustehotestauksessa erottimesta poistuvassa vedessä kokonaishiilivetyypitoisuus saa olla korkeintaan 5 mg/l. EuroPEK® Roo öljynerottimet täyttävät raja-arvon selvästi.

1.1 Tärkeää öljynerotinjärjestelmästä

Jotta öljynerotinjärjestelmä toimisi parhaalla mahdollisella tavalla, lue huolella tämä asennus-, käyttö- ja huolto-ohje sekä kiinnitä asennuksessa huomiota erityisesti alla mainittuihin asioihin työturvallisuuden ja erottimen toiminnan takaamiseksi:

- Käsittele säiliötä varoen äläkä vieritä tai pudota sitä.
- Sido säiliö huolellisesti kuljetuksen ajaksi, jotta se ei vahingoitu.
- Tarkista säiliö välittömästi asennuspaikalla mahdollisten kuljetusvaurioiden varalta.
- Vakiomallin öljynerottimen asennussyvyys maan pinnasta tuloyhteen vesijuoksuun mitattuna on 0,9 – 2,5 m. Vahvistettuja erottimia on saatavilla ja vahvistus tehdään tilauksen mukaisesti.
- Ankkuroi säiliö, jotta se ei nouse maasta pohjaveden tai asennuskaivantoon valuneen sadeveden aiheuttaman nosteen vaikutuksesta.
- Ankkurointikankaan käyttö kielletty!
- Asennuskaivannon täyttöön suositellaan käytettäväksi mursketta raekooltaan 3-16 mm. Älä käytä jäätynyttä maata asennustäytössä.
- Liikennealueella säiliön päälle on valettava kuormantasauslaatta.
- Maatäytön aikana kaivurilla ei saa ajaa lähempää kuin 1,5 m säiliön reunoista ja päädyistä.
- Täytä säiliö vedellä välittömästi asennuksen ja tyhjennysten jälkeen.
- Öljynerotin on tuuletettava, tuuletusta ei saa yhdistää näytteenottokaivon tuuletusputkeen.
- Sähkötöitä saa tehdä vain alan ammattilainen, jolla on asianmukaiset sähkökytkentäoikeudet.
- Sijoita hälyttimen keskusyksikkö siten, että hälytykset on mahdollista havaita välittömästi (esim. tilaan, jossa on päivittäistä asiointia).
- Tarkasta ja säädä hälytinanturien korot.
- Erottimelle on suoritettava ohjeen mukaiset tarkastus- ja huoltotoimenpiteet varman ja hyvän toiminnan takaamiseksi.
- Merkitse säiliön sijainti esim. hälyttimen yhteyteen tai kiinteistön huoltokirjaan (esim. kartta tai sijaintikuvaus).
- Merkitse kiinteistön huoltokirjaan huoltotoimenpiteet, sillä jätelain mukaan jätteen tuottaja on vastuussa jätehuollosta. Hiekan- ja lietteen- ja öljynerottimen tyhjentämisestä tulee laatia vaarallisen jätteen siirtoasiakirja ja se tulee säilyttää vähintään 3 vuotta.
- Säiliöön meneminen on sallittua ainoastaan noudattaen kaikkia paikallisia säiliötyö- ja työturvallisuusmääräyksiä (esim. happipitoisuuden mittaaminen, turvavaljaiden sekä turvaköyden käyttö ym.).
- Tupakointi ja avotulen teko säiliöiden läheisyydessä on kielletty.
- Onnettomuuksien ehkäisemiseksi tulee säiliön kansi pitää aina ehdottomasti suljettuna ja lukittuna! On aina kiinteistön omistajan vastuulla, ettei säiliöön pääse putoamaan mitään (lapset, eläimet, jne.)!



1.2 Säiliöiden kuljetus ja käsittely

Käsittele säiliöitä varoen. Säiliötä ei saa vierittää eikä pudottaa. Sido säiliö kuljetuksen ajaksi siten, ettei se vahingoitu. Nosta säiliötä liinoilla vain nostokorvakkeista tai kiertämällä liinat huolellisesti säiliön ympäri, ellei trukkia ole käytössä. Nostettaessa on pyrittävä välttämään äkkinäisiä liikkeitä liinojen paikallaan pysymisen varmistamiseksi. Tarkista säiliö ennen asentamista kuljetusvaurioiden varalta.

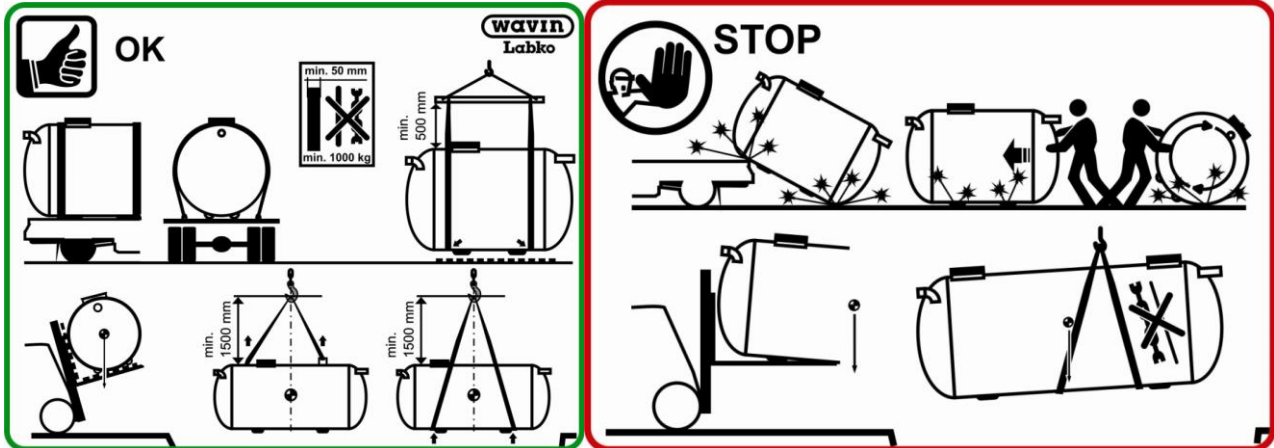

Säiliön kuljetus- ja käsittelyohje

2. TEKNISET TIEDOT

Wavin Finland Oy:n öljynerotinjärjestelmän osat ovat polyeteenistä (PEMD) tai lujitemuovista (LM) valmistettuja säiliöitä, jotka on suunniteltu asennettavaksi maahan. Labko®- öljynerotinjärjestelmään kuuluu seuraavat osat: EuroHEK hiekan- ja lietteenerotin, EuroPEK Roo öljynerotin ja EuroNOK näytteenotto- ja sulkuventtiilikaivo. Öljynerotinjärjestelmän säiliöiden maksimiasennussyvyys on 2500 mm maanpinnasta erottimen tuloyhteen alareunaan mitattuna. Syvemmälle asennettava erottimet on tilattava rakenteeltaan vahvistettuna.

Tässä luvussa esitetään tärkeimmät tekniset tiedot I-luokan öljynerottimien osista, tarkemmat mittatiedot on saatavissa teknisistä tuotepiirustuksista. Tuotepiirustukset on saatavilla Wavin Finland internet-sivuilta: www.wavin.fi, sähköpostilla myynti@wavin.com.

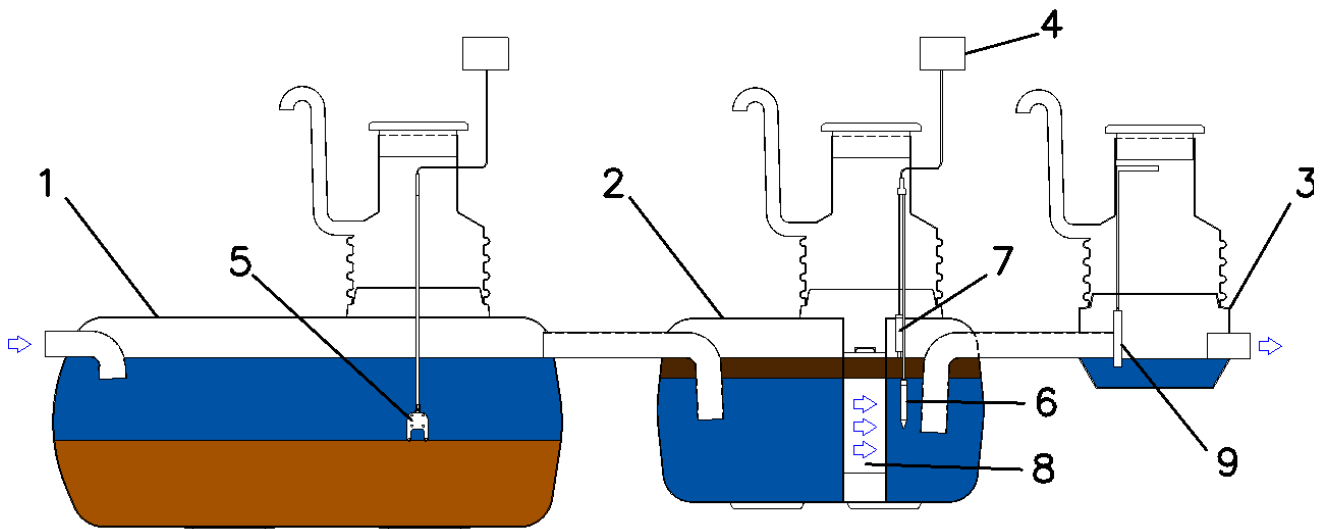

1. EuroHEK hiekan- ja lietteenerotin
3. EuroNOK näytteenotto- ja sulkuventtiilikaivo
5. Lieteanturi (lisävaruste)
7. Padotusanturi (lisävaruste)
9. Sulkuventtiili

2. EuroPEK Roo öljynerotin
4. Hälyttimen keskusyksikkö
6. Öljytilan täyttymisanturi
8. Koalisaattori

2.1.1 EuroHEK® hiekan- ja lietteenerotin

EuroHEK® hiekan- ja lietteenerotimessa erotetaan jätevedestä kiinteät partikkelit. Hiekanerotin toiminta perustuu gravitaatioon, jossa vettä raskaammat kiinteät partikkelit laskeutuvat erottimen pohjalle. Pohjalle kertynyt kiintoaine poistetaan loka-autolla huoltokaivon kautta.

Lietteen- ja hiekanerotimet mitoitetaan SFS-EN 858-2 standardin mukaan oletetun lietemäärän mukaisesti 100, 200 tai 300 kertaa öljynerottimen nimelliskoko NS. Lisävarusteena saatavan

lietehälyttimen korkeudelle on annettu mitat Dim. C ja Dim. D 1/3 tyhjennysrajan mukaisesti.

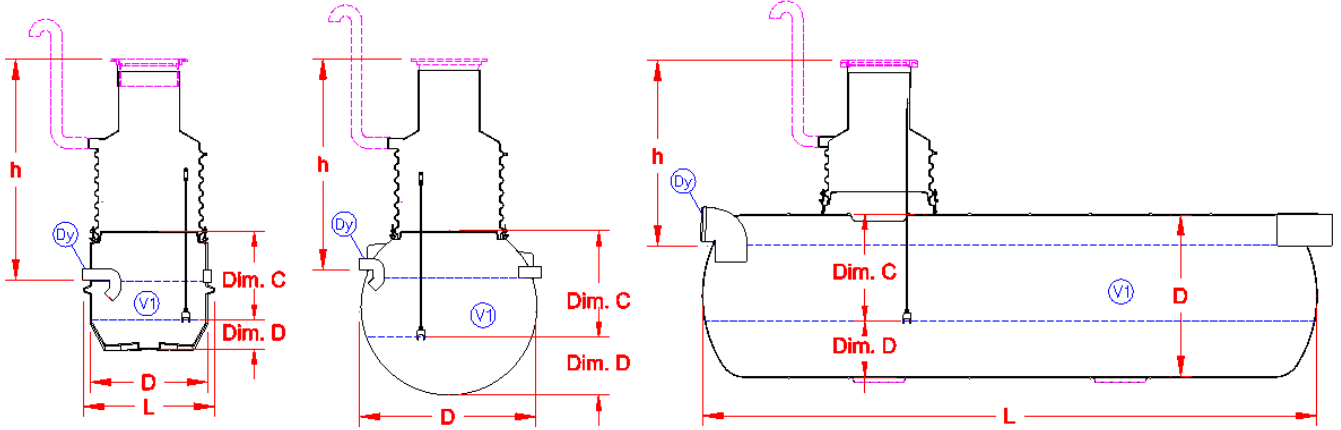

EuroHEK® Hiekan- ja lietteenerotin									
		Yhteet (mm)	Tilavuus (L)	Pituus (mm)	Halkaisija (mm)	Anturi		Ankkurointiina	
	Mat.	Dy	V1	L (mm)	D (mm)	Dim. C	Dim. D	LC(daN)	KPL
600	PEMD	D110, D160	600	1300	1160	800	250	250	2
1000	PEMD	D110, D160	1000	1300	1160	1200	350	250	2
2000	PEMD	D160, D200, D250	2000	1750	1750	1050	550	250	4
4000	PEMD	D160, D200, D250, D315	4000	2150	2150	1350	600	250	4
5000	PEMD	D160, D200, D250, D315	5000	2250	2250	1500	600	250	4
8000	LM	D250, D315, D400	8000	4900	D1600	1000	600	1000	4
10000	LM	D250, D315, D400	10000	6100	D1600	1000	600	1000	5
15000	LM	D315, D400	15000	4900	D2200	1500	700	1500	4
20000	LM	D400	20000	6400	D2200	1500	700	1500	6
30000	LM	D400	30000	9300	D2200	1500	700	1500	9
40000	LM	D400	40000	12200	D2200	1500	700	1500	12
45000	LM	D400	45000	7600	D3000	2100	1000	1500	8

2.2 EuroPEK® Roo öljynerotin

EuroPEK® Roo öljynerotimella erotetaan jätevedessä olevat vapaat öljyt. Sillä voidaan käsitellä erilaisia öljyisiä jätevesiä kuten piha-alueiden sadevesiä, ajoneuvojen pesupaikkojen tai säilytystilojen jätevesiä. Luokan 1-öljynerotimen toiminta perustuu vettä kevyempien öljypisaroiden nousuun erottimessa olevan veden pinnalle ja koalisattoriyksikön öljynerottumista tehostavaan vaikutukseen. Öljynerottimeen kerääntynyt öljy voidaan poistaa säännöllisesti tai varastotilan täytyttyä. Erottimessa öljyn varastotilan täyttymisestä hälyttää öljyhälytin. Lisävarusteena on saatavissa tehtaalla asennettava automaattinen sulkijalaite, joka sulkee lähtöviemäriin automaattisesti öljyn varastotilan täytyttyä.

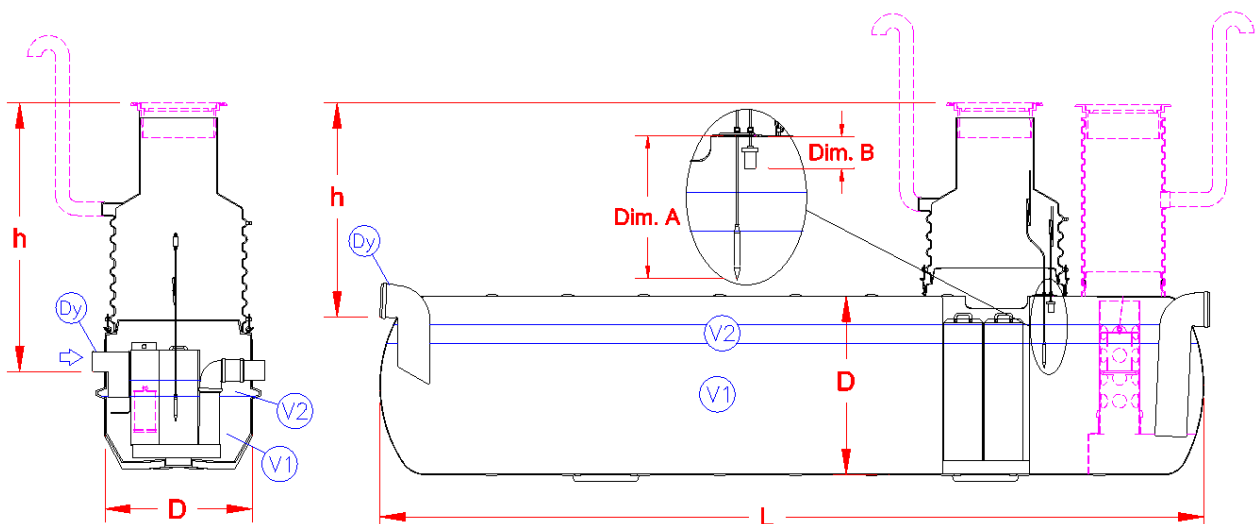

EuroPEK® Roo- öljynerotin										
	Mat.	Dy	V1	V2	L	D	Dim. A	Dim. B	Ankkurointiliina	
		Yhde (mm)	Kok. tilavuus (L)	Öljyn varasto tilavuus (L)	Pituus (mm)	Halkaisija (mm)	(mm)	(mm)	LC (daN)	KPL
NS3	PEMD	D110	600	150	1300	1160	750	350	250	2
NS6	PEMD	D160	600	150	1300	1160	750	350	250	2
NS10	PEMD	D160	1000	150	1300	1160	750	350	250	2
NS15	LM	D200	3450	350	2500	1400	600	150	1000	3
NS20	LM	D250	4970	520	3500	1400	600	150	1000	3
NS30	LM	D315	6640	640	3800	1600	700	150	1000	3
NS40	LM	D315	9170	920	5100	1600	700	150	1000	4
NS50	LM	D315	11400	1250	6400	1600	800	150	1000	5
NS65	LM	D400	17200	1300	5100	2200	800	150	1500	5
NS80	LM	D400	23800	1800	6900	2200	800	150	1500	6
NS100	LM	D400	33000	2600	9700	2200	800	150	1500	9

2.3 EuroNOK® näytteenotto- ja sulkuventtiilikaivo

EuroNOK® näytteenotto- ja sulkuventtiilikaivo on tarkoitettu kytkettäväksi viemäriin erotinjärjestelmän perään, jolloin se mahdollistaa viemäriverkkoon johdettavan jäteveden laadun valvonnan ja viemäriin sulkuventtiili, joka mahdollistaa viemäriin sulkuventtiiliin koosta ja tarvittavasta vääntövoimasta riippuen. Vakiona venttiilikaivoissa on käsikahvalla varustettu vääntökara.

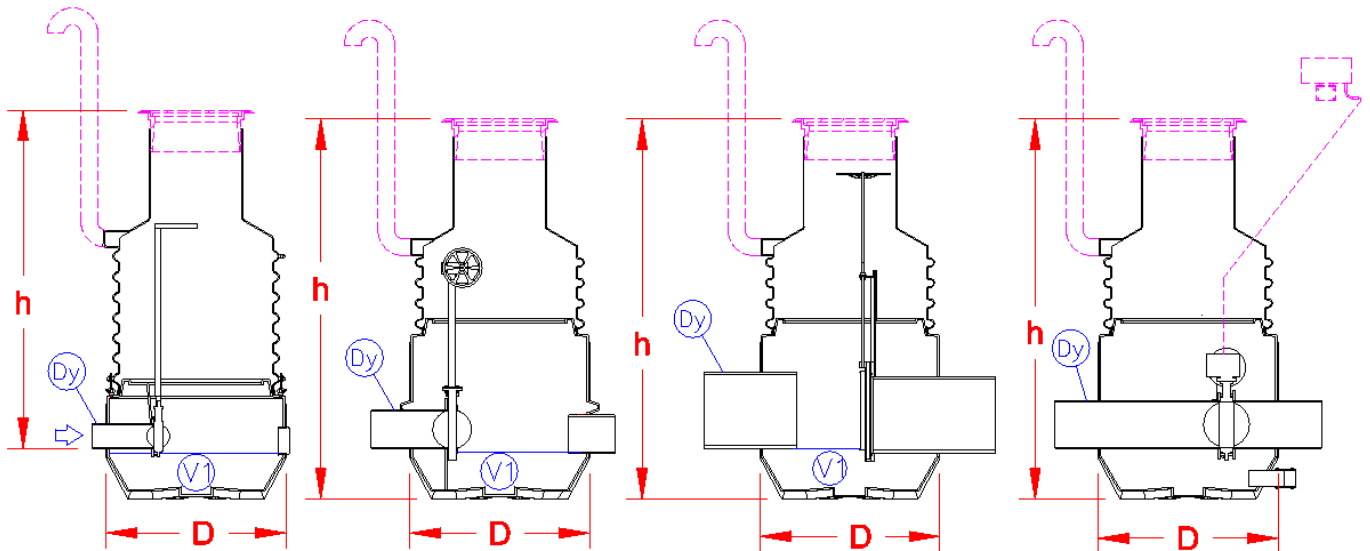

EuroNOK®- näytteenotto- ja sulkuventtiilikaivo							
	Mat.	Yhteet (mm)	Tilavuus (L)	Pituus (mm)	Halkaisija (mm)	Ankkurointiliina	
		Dy	V1	L	D	LC (daN)	KPL
D110	PEMD	D110	180	1300	1160	250	2
D160	PEMD	D160	180	1300	1160	250	2
D160	PEMD	D160	180	1300	1160	250	2
D200	PEMD	D200	180	1300	1160	250	2
D250	PEMD	D250	180	1300	1160	250	2
D315	PEMD	D315	180	1300	1160	250	2
D400	PEMD	D400	180	1300	1160	250	2

h= 900 – 2500 mm
h>2500 tilauksesta

2.4 EuroPEK® Roo Kombi yhdistetty hiekan-, lietteen- ja öljynerotin

EuroPEK® Roo Kombi yhdistetty hiekan- lietteen- ja öljynerotin on kompakti yhteen säiliö runkoon valmistettu erotinjärjestelmä. Hiekan- ja lietteenerotin koostuu hiekan- ja lietteenerotusosasta ja öljynerotusosasta.

Erottimen malli ovat nimetty ilmoittamalla ensin mitoitusvirtaama, jonka jälkeen hiekan- ja lietteenerotustila (L). Esim. EuroPEK® Roo NS 3/300 Kombi on erotin, jossa NS3 tarkoittaa öljynerottimen mitoitusvirtaamaa (l/s) ja 600 on hiekan- ja lietteenerottimen tilavuus (L). Tarkemmat tekniset tiedot tuotepiirustuksista.

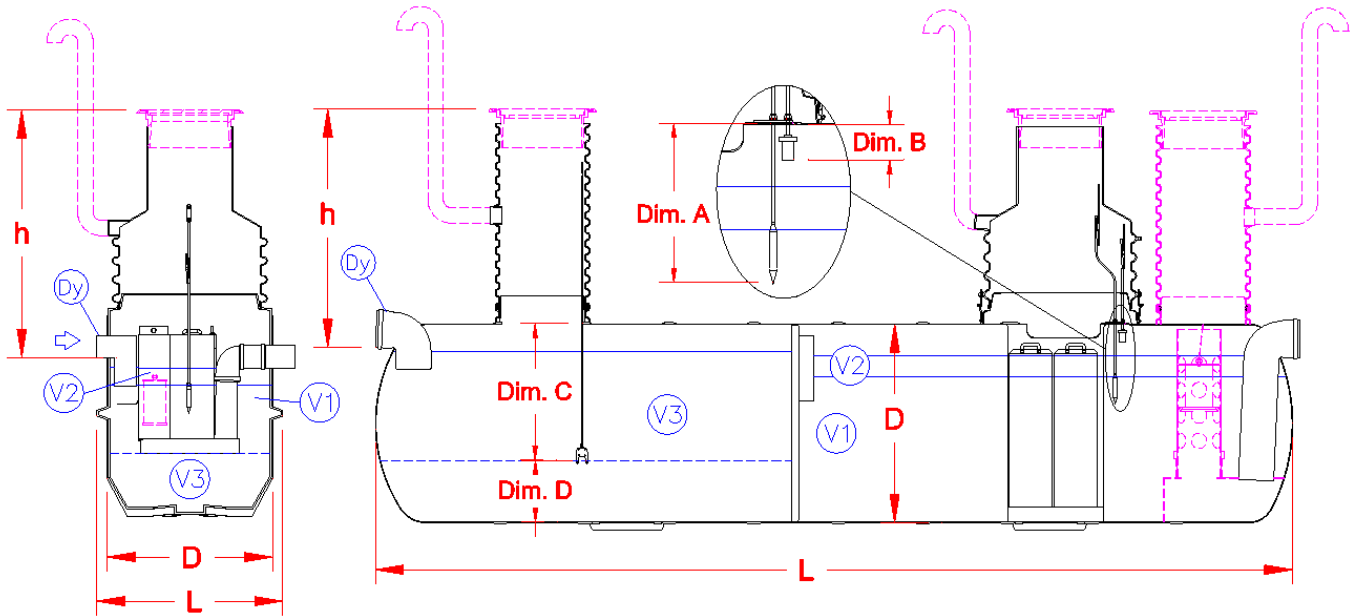

EuroPEK® Roo Kombi hiekan-, lietteen- ja öljynerotin

	V3	Mat.	Dy	V1	V2	L	D	Dim. A	Dim. B	Dim. C	Dim. D	Ankkurointi-liina	
PEK®	HEK lietetil. (L)		Yhde (mm)	PEK til. (L)	Öljyn var. til (L)	Pit (mm)	Halk. (mm)	(mm)	(mm)	(mm)	(mm)	LC (daN)	KPL
NS3	300	PE	D110	1000	150	1300	1160	750	350	1250	250	250	2
NS6	1200	LM	D160	1100	250	3850	1000	600	150	700	300	1000	3
	1800					4900							4
NS10	1000	LM	D160	3100	350	3400	1400	600	150	1000	400	1000	3
	2000					4000							3
	3000					4950							4
NS15	1500	LM	D200	4450	520	4700	1400	600	150	1000	400	1000	4
	3000					5750							5
	4500					6600							6
NS20	2000	LM	D250	4450	520	5050	1400	600	150	1000	400	1000	4
	4000					6500							6
	6000					7900							7
NS30	3000	LM	D250	7500	900	6400	1600	700	150	1000	600	1000	6
	6000					8100							7
	9000					9800							9
NS40	4000	LM	D315	9900	1200	8300	1600	700	150	1500	600	1000	8
	8000					10600							10
	12000					12800							12
NS50	5000	LM	D315	11700	1400	9900	1600	700	150	1500	600	1000	9
	10000					12800							12
NS65	6500	LM	D400	19200	1400	7900	2200	800	150	1500	700	1500	7
	13000					9800							9
NS80	8000	LM	D400	23800	1600	9550	2200	800	150	1500	700	1500	9
NS100	10000	LM	D400	28000	2100	11800	2200	800	150	1500	700	1500	11

2.5 Lisävarusteet

Kansisto

Standardin SFS 3352 ”Palavien nesteiden jakeluasema” mukaan öljynerottimen ja sulkuventtiilikaivon kansi on merkittävä keltaisella värillä. Öljynerotinjärjestelmän valurautakannet ovat saatavissa tilauksesta keltaisella värillä maalattuna. Näytteenotto- ja sulkuventtiilikaivon kansi on saatavissa venttiilin (tiimalasi) merkillä maalattuna.

Automaattinen sulkijalaite

Öljyn varastotilan täytyessä automaattinen sulkijalaite sulkee lähtöviemäriin ja viemäriin ei pääse valumaan öljyä. Automaattisen sulkijalaitteen toiminta perustuu öljyn ja veden tiheyseroon. Sulkijalaite tasapainotetaan öljyntiheydelle 0.85 kg/dm^3 . Automaattinen sulkijalaite on tehtaalla asennettava lisävaruste.

Tarkastusputkipaketti

Tarkastusputki asennetaan erottimen tuloviemäriin, jotta huoltotoimenpiteet voidaan suorittaa tehokkaasti. Tarkastusputki helpottaa tuloviemäriin kerrostuneen lietteen ja hiekan huuhtelussa.

Ankkurointiliinat ja kiristimet

Pohjaveden nosteen vaikutusalueelle ja asennuksen aikaiseen erottimien liikkumisen estämiseen on saatavissa ruostumattomalla kiristimellä ja koukulla olevia ankkurointiliinoja LC 250 daN, LC 1000 daN ja LC 1500 daN.

Ankkurointilevyt

EuroPEK Roo NS3-10 öljynerottimien ja EuroHEK 600-1000 hiekanerottimien ankkurointiin voidaan käyttää myös lujitemuovisia ankkurointilevyjä. Ankkurointilevyypakkaus sisältää 2 lujitemuovista ankkurointilevyä.

Tyhjennysputki

Jos öljynerotin joudutaan sijoittamaan imuautolla hankalasti saavutettavaan sijaintiin, on öljynerottimeen mahdollista asentaa tyhjennysputki. Tyhjennysputki DN80 on tehtaalla asennettava lisävaruste.

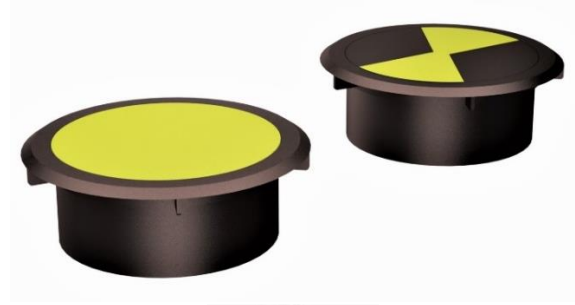

Imuboxi ja Tuplaimuboxi

Helpottaa erottimen tyhjentämistä paikoissa, joihin imuautolla on vaikea päästä. Vaatii tyhjennysputken asentamisen erottimeen tehtaalla. Imuboxi on tarkoitettu yhden tyhjennysputken seinäpaneeliksi ja Tuplaimuboxiin voidaan kytkeä öljynerottimen lisäksi hiekanerottimeen liitettävä tyhjennysputki.



Huoltokaivon lämmityssarja

Huoltokaivon saattolämmityslämmityssarja estää talvella öljynerottimen vedenpinnan jäätyksen ja näin takaa erottimen toiminnan heti vedenvirtauksen jatkuessa. Lämmityskaapelointisarja sisältää itsesäätyvän saattolämmityskaapelin ja puristesovitteisen eristävän välikannen huoltokaivon nousuputken.



Öljyn täyttymishälytin padotusanturilla

Automaattisen sulkijalaitteen yhteydessä tulee öljynerotinhälyttimiksi valita padotusanturilla varustettu öljyn täyttymishälytin. Padotusanturi mahdollistaa hälytyksen automaattisen sulkijalaitteen sulkeutumisesta öljytilan varastotilan täytyessä äkillisesti.



Lietteen- ja hiekantäyttymishälytin

EuroHEK® hiekan- ja lietteenerottimen hälyttimestä saadaan hälytys, kun lietteen ja hiekan varastotilan tyhjennys on ajankohtainen.



Tiedonsiirtomodeemi

Tiedonsiirtomodeemilla voi siirtää hälyttimen keskusyksiköltä hälytykset esim. kiinteistön omistajan tai huoltoliikkeen puhelimeen tekstiviestinä.



Moottoritoimilaite





EuroNOK- näytteenotto- ja sulkuventtiilikäivo on saatavissa moottoritoimilaitteella varustettuna. Moottoritoimilaitteella on mahdollista sulkea öljynerottimen sulkuventtiili joko täyttymishälyttimen ohjaamana, taloautomaation valvomosta tai käsikäyttökytkimillä moottoritoimilaitteen paikallisohjauslaitteesta.



3. ASENNUSOHJEET

3.1 Asennukseen soveltuvat maalajit

Käytä asennuksessa 2/16 mm (tai vastaava) soraa tai kivimursketta (sepeliä). Jos edellä mainittuja lajitteita ei ole saatavilla, noudata ohjeita, jotka on esitetty kohdissa Taulukko 1 sekä Kuva 4. Näitä maalajeja käytettäessä tulee tiivistykseen kiinnittää entistä enemmän huomiota. Raekokojakaumakäyrän tulee kulkea alueella 1 (Kuva 4), eikä se saa leikata alueen rajaviivoja.

Maalajitteet	Alalajitteet	Tunnus	Raekoko (mm)	Soveltuvuus
Hyvin karkea maa	Suuret lohkareet	LBo	> 630	EI 
	Lohkareet	Bo	>200...630	
	Kivet	Co	> 63...200	
Karkea maa	Sora	Gr	> 2,0...63	
	Karkea sora	CGr	> 20...63	EI 
	Keskisora	MGr	> 6,3...20	KYLLÄ 
	Hieno sora	FGr	> 2,0...6,3	KYLLÄ 
	Hiekka	Sa	> 0,063...2,0	
	Karkea hiekka	CSa	> 0,63...2	KYLLÄ 
	Keskihiekka	MSa	> 0,2...0,63	EI 
Hieno hiekka	FSa	> 0,063...0,2	EI 	
Hieno maa	Siltti	Si	> 0,002...0,063	EI 
	Karkea siltti	CSi	> 0,02...0,063	
	Keskisiltti	MSi	> 0,0063...0,02	
	Hieno siltti	FSi	> 0,002...0,0063	
	Savi	CI	< 0,002	
Muut soveltuvat maalajit	Kivimurske		> 0,2...16	KYLLÄ 
	Hiekkainen sora	saGr	> 0,2...20	KYLLÄ 

Maalajit jaoteltuna SFS-EN ISO 14688-1 mukaan ja lajitteen soveltuminen säiliöasennukseen.

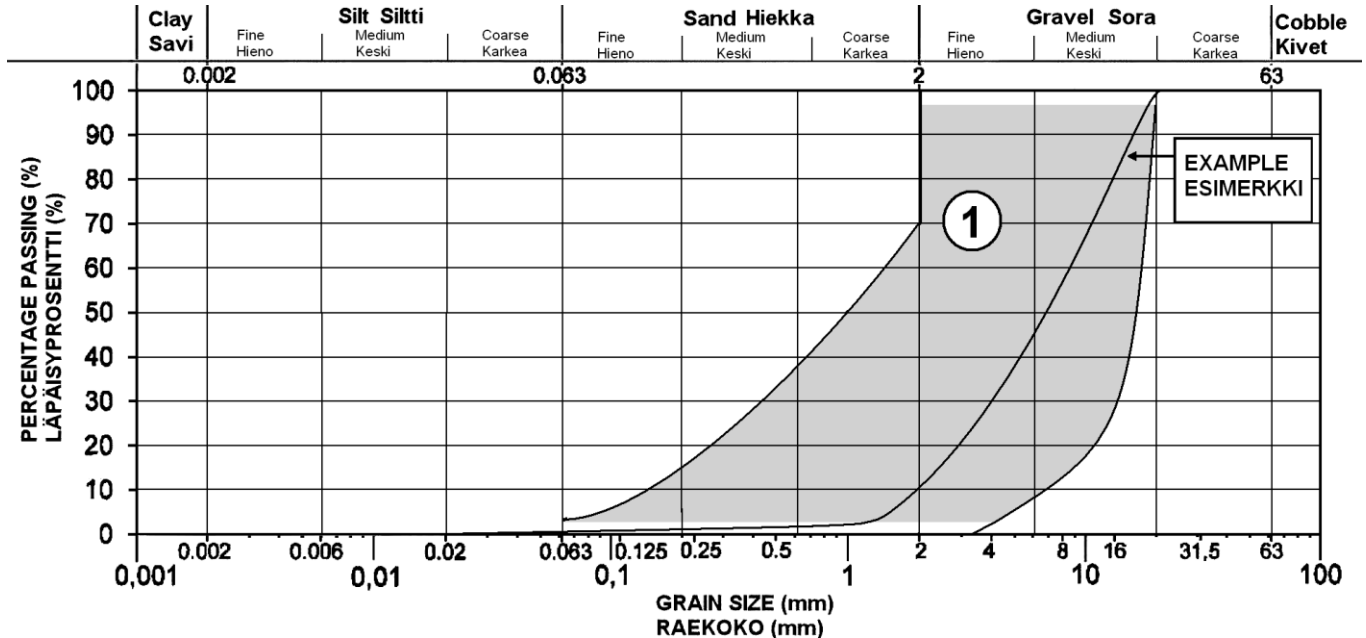

Raekokojakaumakäyrän raja-alue ja esimerkkikäyrä. Raekokojakaumakäyrän tulee kulkea harmaalla alueella (1), eikä se saa leikata alueen rajaviivoja.

3.2 Säiliöiden asentaminen maahan

Maaperän tiivistys on mahdollista tekemään koneellisesti. Tilaa oltava 1 m säiliön ympärillä. Älä asenna säiliötä rinteeseen. Huomioi keliolosuhteet asennettaessa. Routasuojaus on tärkeä. Älä käytä jäätynyttä maata. Tiivistystyö on tehtävä huolella (laatu voidaan varmistaa jälkikäteen). Keskenäisen asennuksen päällä on täysi liikkumiskielto ajoneuvoilla

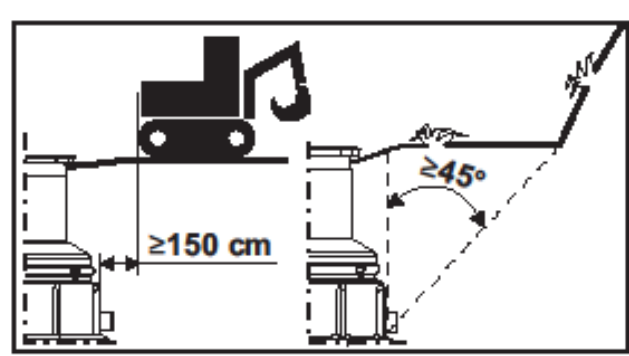

Vala ankkurointilaatta (tarvittaessa) tai lisää pohjalle 20 cm murskekerros ja tiivistä yli 200 kg täryllä 5 kertaa. Ei hienorakeista maata / isoja kiviä. Hyväksyttävät maalajit ovat routimaton sepeli, murske ja sora. Tärytä säiliön päältä vasta kun vähintään 60 cm maata välissä.

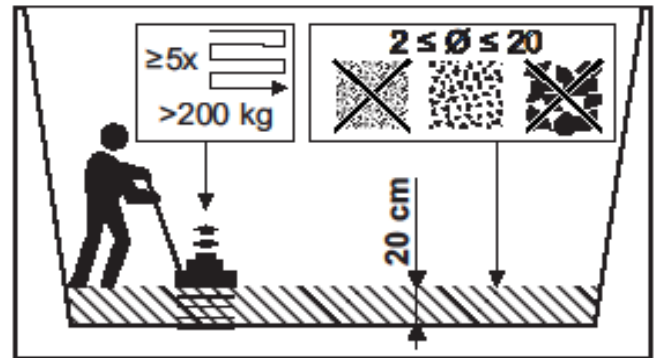

Asenna säiliö paikoilleen ja ankkuroi suunnitelman mukaisesti ankkurointiliinoilla. Älä käytä liinojen kiristykseen ylimääräisiä apuvälineitä. Lisää 30 cm vettä pohjalle pitämään säiliö paikoillaan ja lisää vettä asennuksen edetessä. Jatka täyttöä 30 cm kerroksin, tärytä joka kerroksen jälkeen. Pakkaa maata myös kaareville pinnoille ja koloihin, jotta ei jää tyhjiä koloja. Asenna viemäriputket, huoltokaivot, hälyttimet ja lisävarusteet täytön edetessä (ks. seuraavat kappaleet). Huomioi erottimen ja rakennuksen välisen hälytinkaapelin asennus.

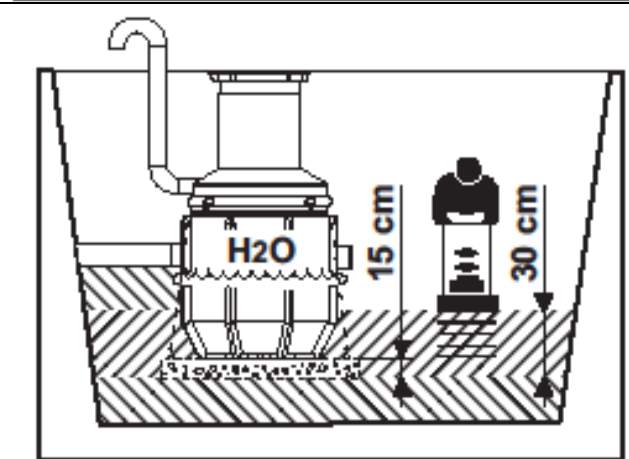

Hyväksyttäviä maalajeja tulee olla vähintään 40 cm säiliön reunoille. Täytä säiliö vedellä lähtöyhteen korkeuteen. Jatka mursketiivistystä 30 cm kerroksina. Vältä voimakasta täryn käyttöä tiivistettäessä murskekerroksia yhteiden päällä. Täytä kaivanto hiekalla maanpinnan tasoon saakka. Maantäytön jälkeen huoltokaivo katkaistaan oikeaan korkeuteen. Huomioi huoltokaivon korkeuden säädössä kehyksen tuoma lisäkorkeus n. 100 - 150 mm. Alue on suositeltavaa eristää betoniporsaililla / puomeilla, jos säiliö on liikenteeltä vapaalla alueella ilman kuormantasausta.

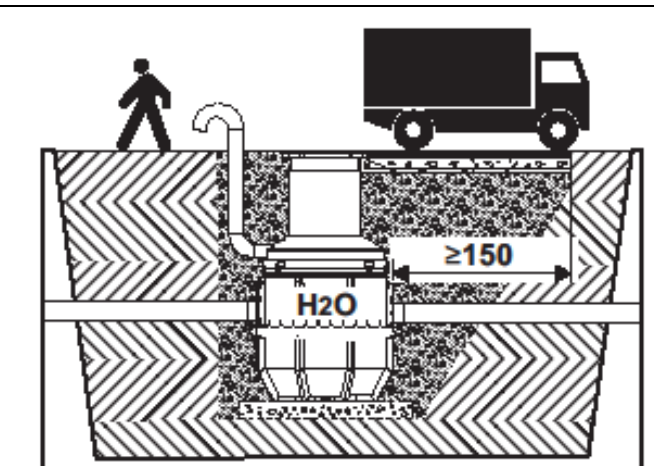

3.3 Säiliön ankkurointi

PEK® NS3-10, EuroHEK 600-1000 ja EuroNOK ankkuroituu maahan omalla muodollaan, jos se on asennettu oikein, maaperä on kantavaa ja vettä läpäisevää kaikissa olosuhteissa (ei pohjavettä, ei sulamisvesiä ym.). Tällöin ankkurointia ei tarvita mutta suosittelemme tekemään ankkuroinnin kaikissa olosuhteissa. Ankkurointi estää säiliön liikkumisen maatäytön aikana ja varmistaa viemärilinjojen pysymisen asetetussa korossa.

Jos maaperä estää itseankkuroitavuuden, tulee säiliö ankkuroida nosteen estämiseksi. Jos ankkurointia ei suoriteta, nosta säiliö hiekkakerroksen päälle ja laske pohjalle 30 cm vettä kaivon vakauttamiseksi.

Ankkurointilaatta:

Ankkurointilaataksi suositellaan betonista raudoitettua asennuslaattaa. Ankkurointilaatta suositellaan valettavaksi, kun

Pohjavedenpinta asennusalueella on korkeammalla kuin säiliön pohja

Maaperä on huonosti vettä läpäisevää, jolloin sadevedet saattavat kerääntyä asennuskaivantoon

Maaperä on huonosti kantavaa

Vala tarvittaessa hiekkakerroksen päälle ankkurointilaatta ja laattaan tarvittava määrä vähintään Ø10 mm RST-lenkkejä erottimen ankkuroimiseksi. Määritä RST-lenkkien paikat ennen betonilaatan valua. Tasaa ja tiivistä 20 cm hiekkakerros betonilaatan päälle ja nosta erotin hiekkakerroksen päälle ja laske sen pohjalle 30 cm vettä erottimen vakauttamiseksi.

Erottimen ankkurointiin käytetään venymätöntä polyesteriliinaa tai ruostumattomilla kiristimillä olevia sidontavöitä, tarvittavat ankkurointitarvikkeet on tyyhitetty erillisissä teknisissä piirustuksissa.

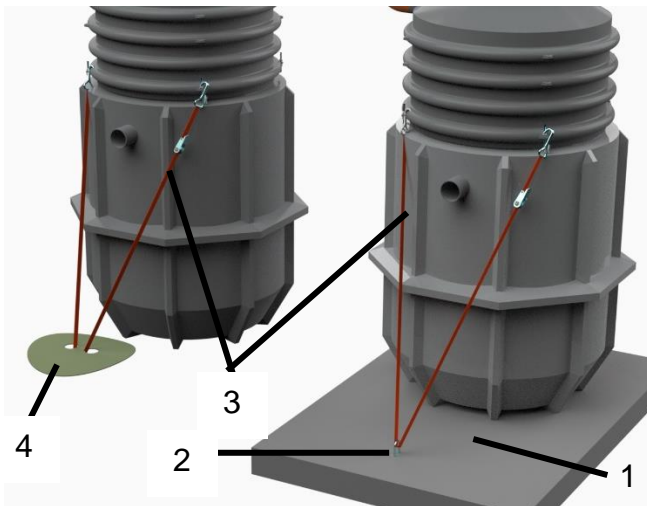

EuroPEK® Roo NS3-10, EuroHEK 600-1000 ja EuroNOK ankkuroidaan jokaiseen huoltokaivon kiinnityssilmukkaan venymättömällä ankkurointiliinalla (lisävaruste). Sido ankkurointiliinat huoltokaivon korvakkeeseen ja kiinnitä toinen pää ankkurointilaatan lenkkiin tai lisävarusteena saatavaan ankkurointilevyyn. Tässä voi käyttää vaihtoehtoisesti RST-kiristimellä olevia ankkurointiliinoja.

- Ankkurointilaatan mitat ovat 1500 x 1500 x 150 mm
- Ankkurointilenkki RST/HST Ø10 mm
- Ankkurointiliina LC250 daN kg 2 kpl

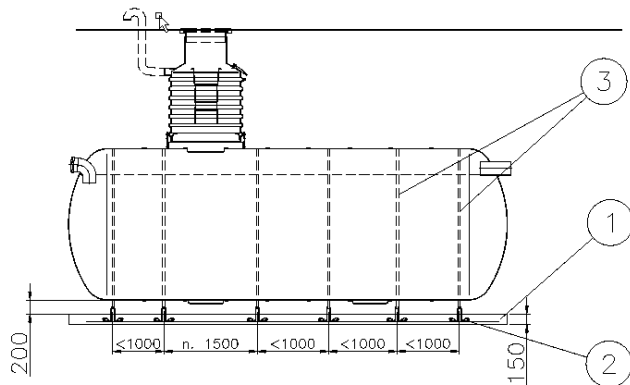

Lujitemuoviset erottimet ankkuroidaan teräsbetonilaattaan, jonka mitat ovat

- Pituus = säiliön pituus
- Leveys = säiliön halkaisija + 200 mm
- Paksuus = 150 mm
- Katso liinon lukumäärä ja tyyppi luvun 2 tuotekohtaisista taulukoista, ankkurointilenkkejä tarvitaan säiliön ankkuroimiseen kaksinkertainen määrä
- Ankkurointilenkkien etäisyys betonilaatan reunasta 100 mm
- Ankkurointiliinon väli noin 1 m.

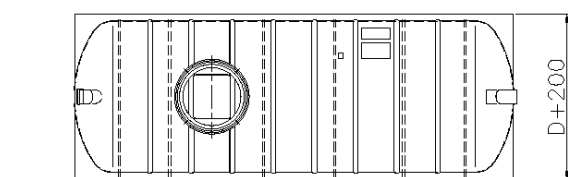

1. Betonilaatta K30-2. Rauditus A500HW T8 #200
3. Venymätön ankkurointiliina

2. RST-lenkit T10
4. Ankkurointilevy LM

3.4 Huoltokaivon asennus

Aseta huoltokaivo pystysuoraan asentoon asennuskaulukseen seuraavassa esitettävän tuotekohtaisen ohjeen mukaisesti. Mikäli erottimeen kuuluu hälytin, huomioi seuraavat asiat tässä vaiheessa. Häiriösuojattu tiedonsiirtokaapeli vedetään rakennuksen sisältä suojaputkessa huoltokaivon yläosasta sijaitsevasta kaapelin läpiviennistä ja kytketään anturin kaapelinjatkokseen.

Maantäytön jälkeen huoltokaivo katkaistaan oikeaan korkeuteen. Huomioi huoltokaivon korkeuden säädössä kehyksen tuoma lisäkorkeus n. 100 - 150 mm.

3.4.1 EuroHUK huoltokaivon asennus

Asenna huoltokaivon tiiviste paikalleen, huomio tiivisteiden suunta. Aseta huoltokaivo pystysuoraan asentoon asennuskaulukseen ja lukitse se asennuskoukuilla.



Pursota tiiviste- tai liimamassa tiivisteiden uraan vesitiiveyden varmistamiseksi.

Asenna tiiviste huoltokaivon alareunaan suora pinta ulospäin. Voitele tiivisteiden ja huoltokaivon asennuskauluksen vastin pinnat liukuaineella.

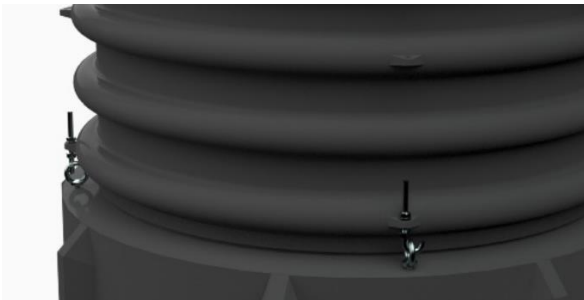

Huoltokaivon kiinnitys polyeteeniseen erottimeen kiristämällä koukujen mutterit.

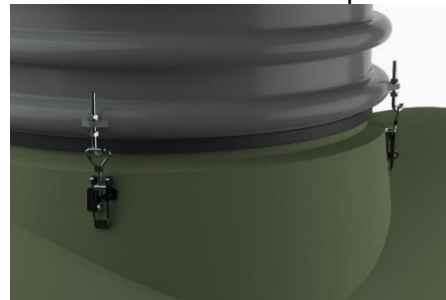

Huoltokaivon kiinnitys lujitemuoviseen erottimeen epäkeskolukolla.

3.4.2 PP-HUK huoltokaivon asennus



Laita PP-HUK huoltokaivon tiiviste ensimmäiseen uraan huoltokaivon sisälle

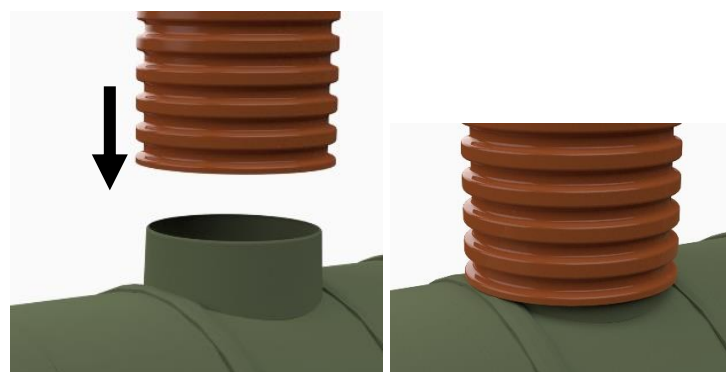

Voitele tiivisteiden pinta liukuaineella ja paina huoltokaivo paikalleen. Katkaise huoltokaivo oikeaan korkoon ja asenna kansisto paikalleen.

3.4.3 Tegra-Cone 1000 huoltokaivon asennus

Saatavissa tilauksesta seuraaviin malleihin: EuroHEK 600-1000 ja EuroPEK Roo NS3-NS10.



Laita Tegra 1000 tiiviste erottimen rungossa olevaan uraan.

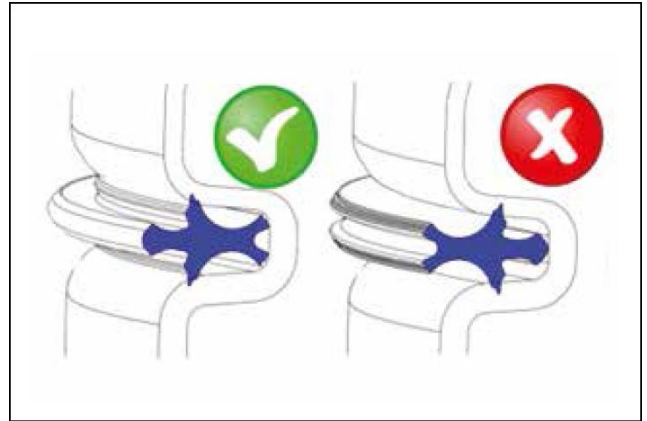

Varmista tiivisteiden suunta.



Nosta Tegra 1000 huoltokaivon kartio erottimen päälle. Huoltokaivon epäkeskeisen kartion suora osuus tulee asentaa erottimen lähtöyhteen puolelle, jotta erottimen lähtöyhteen tarkastus on mahdollista.



Laita Tegra 600 nousuputken tiiviste Tegra 1000 ylimpään uraan.



Paina Tegra 600 nousuputki paikalleen.



Katkaise Tegra 600 nousuputki oikeaan korkoon ja asenna hälytin ja kansisto kohteen käyttövaatimusten mukaisesti.

3.5 EuroNOK- näytteenotto- ja sulkuventtiilikaivon asennus

Toimitus sisältää sulkuventtiiliin käyttöön tarvittavat huoltokaivon korkeuden mukaiset jatkokarat. Ennen huoltokaivon asennusta EuroNOK- näytteenotto- ja sulkuventtiilikaivoon, asenna sulkuventtiiliin karan jatko-osat paikalleen.

Käsi­käyt­toisen venttiilin jatkokarat kasataan modulaarisista osista. Tilauksen mukaiset osat on pakattuna EuroNOK näytteenotto- ja sulkuventtiilikaivon sisälle. Kokoa jatkokarat oikeaan korkeuteen ja kiristä pultit. Tarkasta kahvan asento, jotta venttiili on mahdollista kääntää kiinni, kun huoltokaivo on paikallaan.

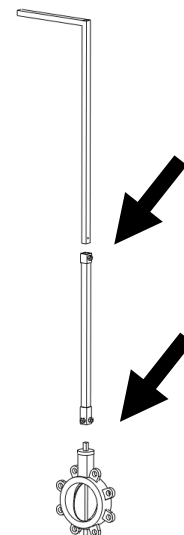
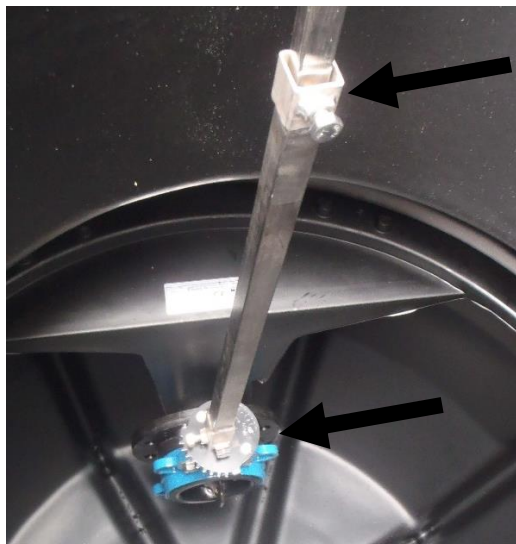

EuroNOK- näytteenotto- ja sulkuventtiilikaivo on saatavissa moottoritoimilaitteella varustettuna. Moottoritoimilaitteellinen näytteenotto- ja sulkuventtiilikaivo on rakenteeltaan suljettu putkilinja. Moottoritoimilaitteellinen näytteenotto- ja sulkuventtiilikaivo tulee kytkeä esim. takaisinvirtaukselta suojattuun salaojalinjaan hulevesien poistamiseksi. Vedenpoistoyhde sijaitsee lähtöyhteen alapuolella. Sähkölaitteiden kytkentä käsitellään erillisessä ohjeessa, joka toimitetaan moottoritoimilaitteellisen näytteenotto- ja sulkuventtiilikaivon mukana.

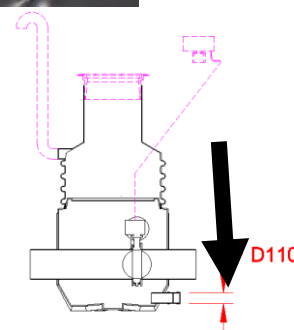

3.6 Hälyttimen asennus

Kiinnitä laitepakkauksessa olevaan asennuslevyyn mukana toimitettu kaapeliläpivientiliitin. Pujota anturikaapelin johto kaapeliläpivientiliittimien läpi. Laske asennuslevyyn asennettu hälytintanturi sille varattuun tilaan erottimen huoltoaukkoon muotoiltuun kaulukseen.

Huoltokaivon kauluksessa on D110 aukko, johon tulee laskea anturin asennuslevy. Säädä kaapeli siten, että anturilaipan ja anturin alareunan välinen etäisyys on seuraavan kuvan mukainen. Hälytinpaketin mukana toimitetaan ripustusside, joka tulee ruuvata huoltokaivon yläosaan. Tee hälytinkaapeliin lenkki ja ripusta kytkentäkotelo huoltokaivoon kiinni. Jätä noin 1 metri keskukselle menevää kaapelia vapaaksi lenkiksi, jotta anturi ja anturin kotelo on helppo nostaa maanpinnalle huoltotoimenpiteiden ajaksi.

Välikaapeli öljynerottimelta hälytintyksikköön on esim. Jamak tai Jamak Arm 2x(2+1)x0.5 tai muu vastaava häiriöltä suojattu instrumentointikaapeli asennettuna siten, että kaapelin asennustapa täyttää voimassa olevat määräykset. Tee välikaapelin läpivienti huoltokaivoon esim. kaapeliläpivientiliittimellä tai suojaputken halkaisijaan sopivalla läpivientikumilla. Toimituksessa mukana olevan hälyttimen asennus- ja käyttöohjeessa kerrotaan hälyttimen asennuksesta tarkemmin.

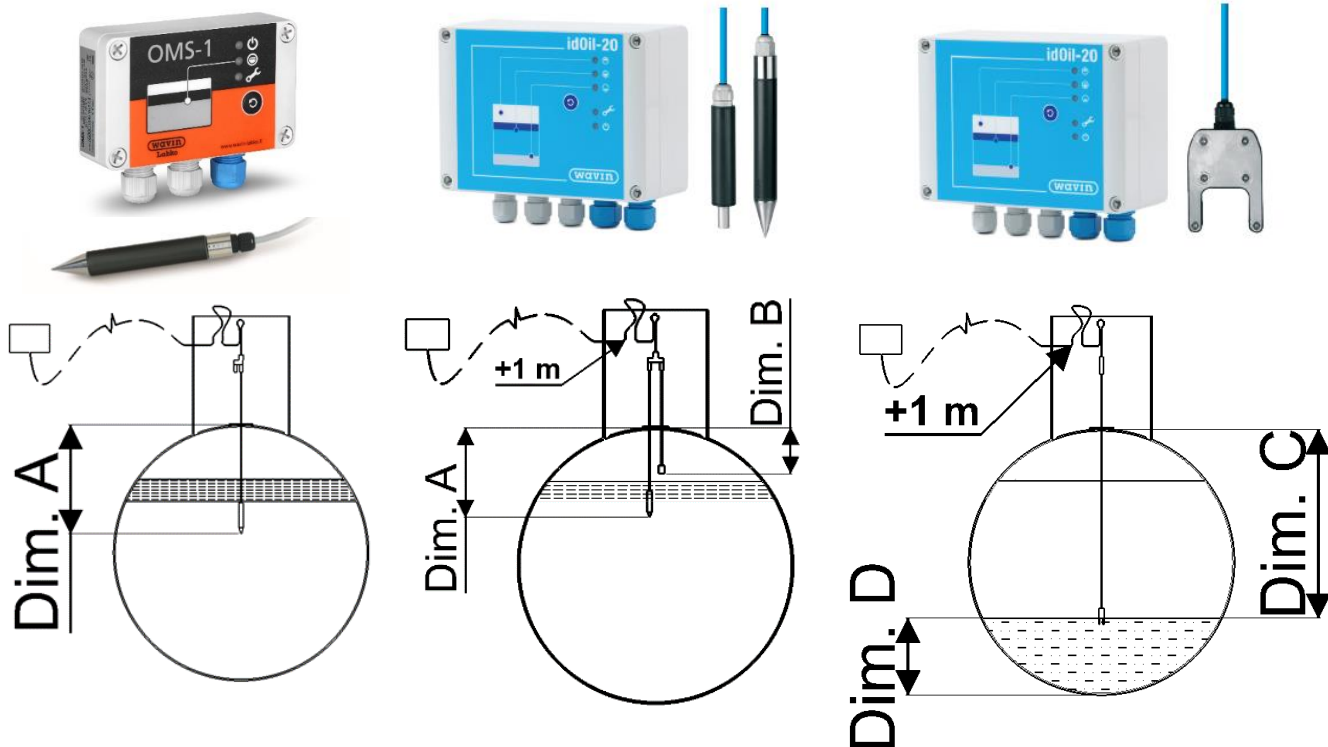

OMS1 Öljyntäyttymishälytін idSET 34 Öljyntäyttymis- ja idSET 34 hiekan- ja lietteen
(vakiotoimituksessa) padotushälytін (tilauksesta täyttymishälytін (lisävaruste)
OMS1 tilalle)

Dim. A, B, C ja D kts. taulukot sivulla 7 ja 9.

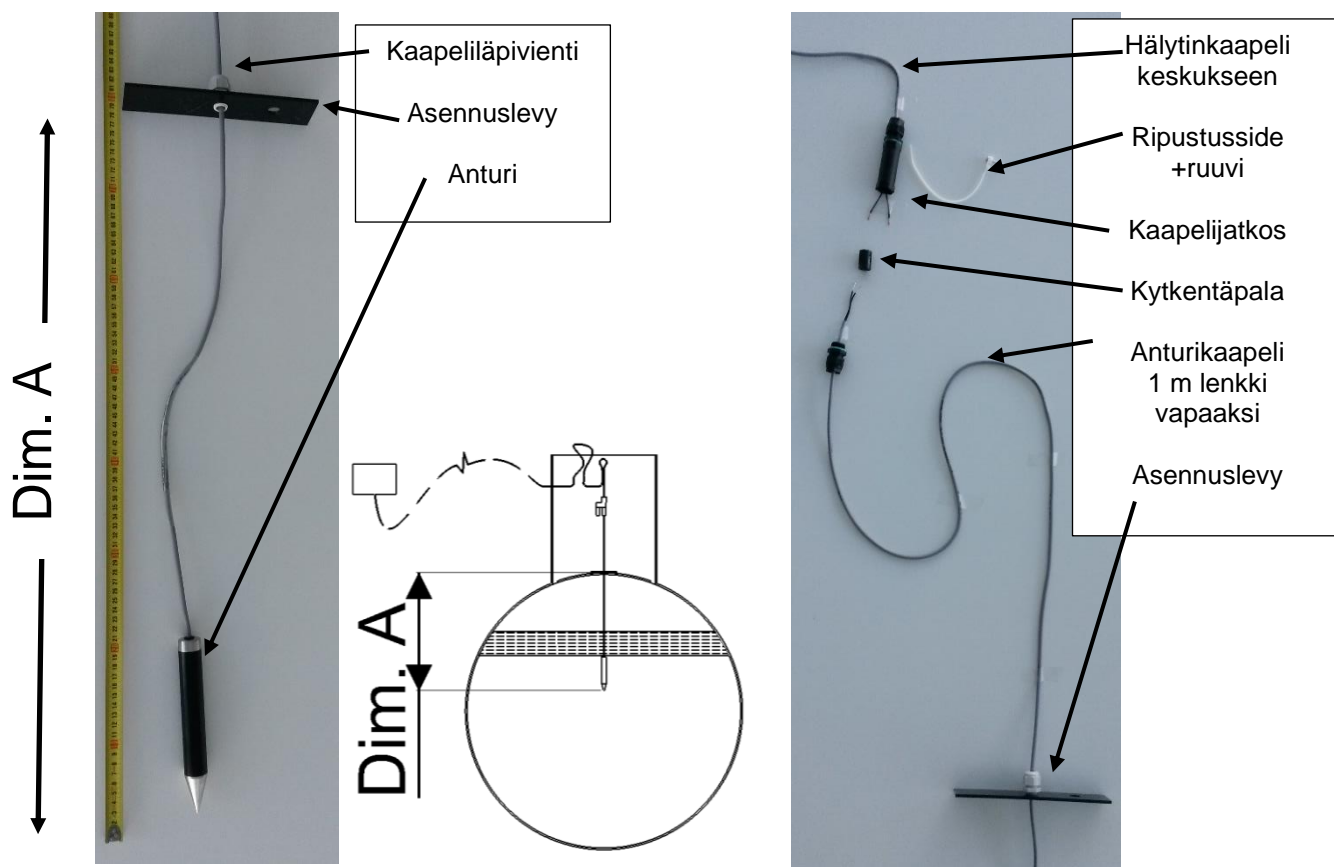

3.7 Kuormantasauslaatta liikennealueella

Keskiraskaan ja raskaan liikenteen vaikutusalueella valetaan pyöräkuormaa tasaamaan teräsbetoninen kuormantasauslaatta ja asfaltti.

Kuormantasauslaatta voidaan jättää liikennealueilla pois, jos maata säiliön päällä on yli 2.5 metriä ja alueella ei ole erittäin raskasta yli 40 tonnin liikennettä. Jos kuormantasauslaatta jätetään pois, tulee

huoltoluukun kansisto tukea esimerkiksi betonirenkaan avulla ympäröivään maatäyttöön niin, että liikenteen rasitukset eivät pääse vaikuttamaan huoltoluukun kautta säiliöön. Jos kuormantasauslaatta jätetään pois, tulee varmistaa, että ohjeen mukaisia maalajeja käytetään säiliön yläpinnalta aina pintakerrosten tekoon asti ja kaikkien maakerrosten tiivistys on tehtävä ohjeen mukaan. Kunnollinen tiivistys jakaa pintakuorman laajalle alueelle ja näin säiliö ei vaurioidu. Erityisen tärkeää talviaikaan on varmistaa, että tiivistyskerrokseen käytetään jäätymätöntä maa-ainesta. Jäätynyt maa-aines sulaessaan heikentää maaperän kantavuutta ja altistaa säiliön ylimääräisille rasituksille.

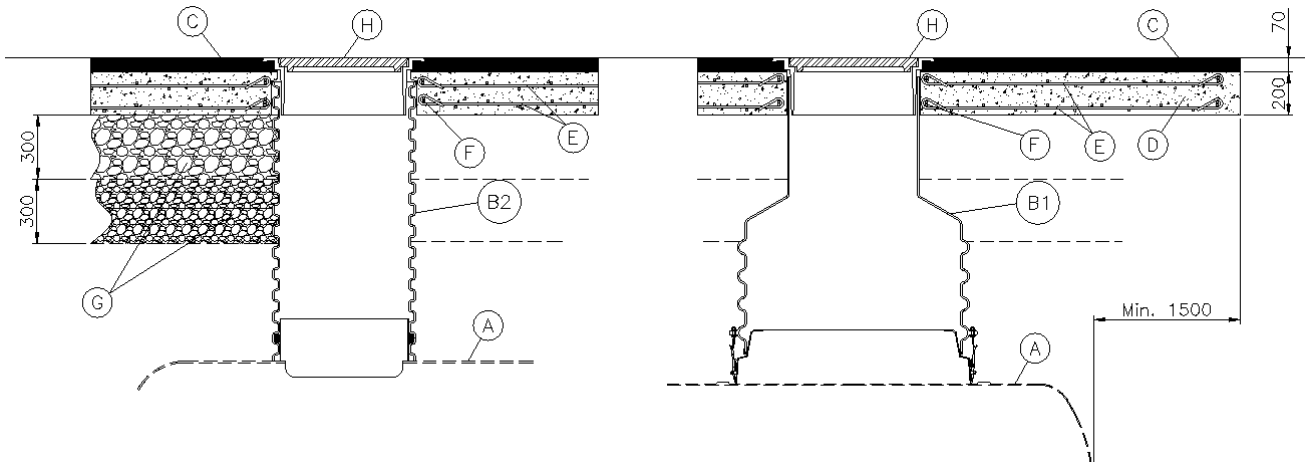

PP-HUK -huoltokaivon kuormantasauslaatta

EuroHUK -huoltokaivon kuormantasauslaatta

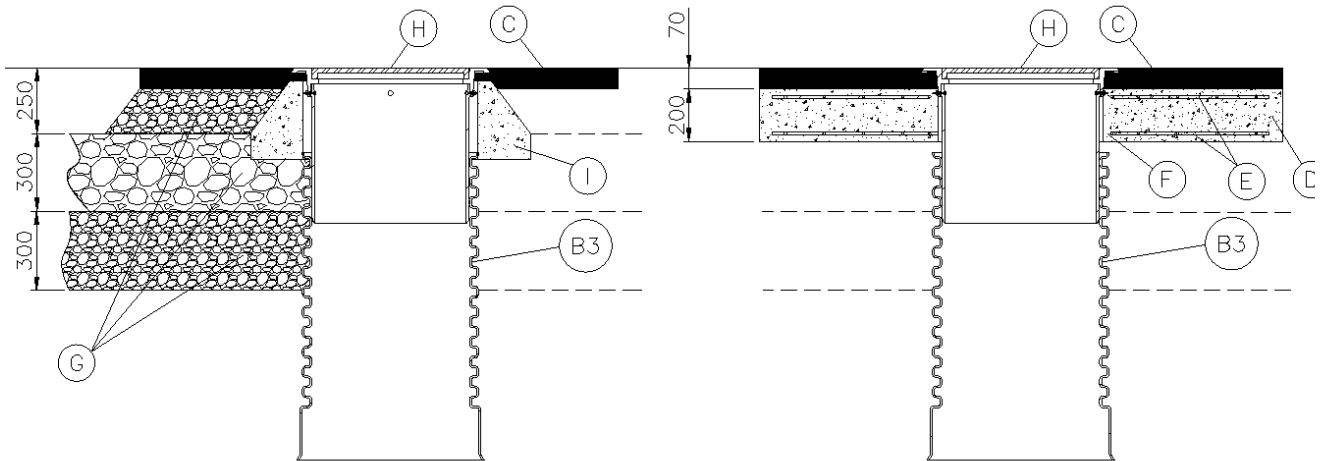

Tegra 600 -huoltokaivo ilman kuormantasauslaattaa.

Tegra 600 huoltokaivo kuormantasauslaatta

A. Säiliö
 B1. EuroHUK -huoltokaivo
 B2. PP-HUK -huoltokaivo
 B3. Tegra 600 -huoltokaivo
 C. Asfaltti
 D. Liikennekuorman kuormantasauslaatta esim. Betoni: K30-2

E. Teräsjäkistys esim. A500HW T10 #150
 F. T10 vahvikerengas kuormantasauslaatan aukon vahvistamiseen
 G. Tiivistetyt maakerrokset ohjeen mukaisesti (3.1 Asennukseen soveltuvat maalajit)

H. Kelluva säädettävä valurautakansisto
 I. Betonirengas Huom! Käyttö sallittu liikennealueella ainoastaan, kun yllä mainitut ehdot täyttyvät!

3.8 Automaattinen sulkijalaite ACD (Lisävaruste)

Öljyn varastotilan täytyessä automaattinen sulkijalaite sulkee lähtöviemärin ja viemäriin ei pääse valumaan öljyä. Automaattisen sulkijalaitteen toiminta perustuu öljyn ja veden tiheyseroon. Automaattinen sulkijalaite on valmiiksi asennettu tehtaalla ja on kiinni asennossa tyhjässä säiliössä. Erottimen vesitäytön yhteydessä tulee kohoon kiinnitetyllä köydellä vapauttaa sulkijalaite kiinni asennosta, jotta vesi pääsee virtaamaan lähtöyhteeseen.

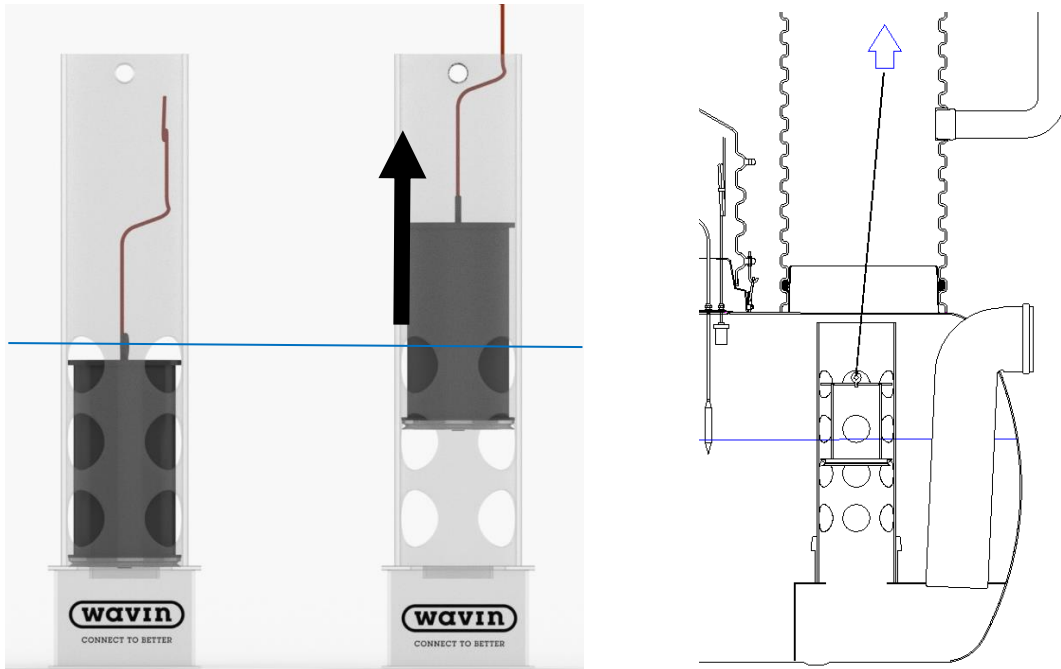

Nosta köydellä sulkijalaitteen koho vesitäytön yhteydessä, kun automaattisen sulkijalaitteen koho on kokonaan veden peitossa.

3.9 Routasuojaus

Säiliö on asennettava siten, ettei se pääse jäätymään. Tarvittava routasuojaus riippuu viemärin asennussyvyydestä sekä paikallisista olosuhteista. Routasuojaus suositellaan kuitenkin aina asennettavaksi. Routasuojaus voidaan toteuttaa siihen tarkoitetuilla eristyslevyillä. Levyn paksuus- ja leveysmitoitukset suoritetaan tapauskohtaisesti.

Wavin Finlandista on saatavissa lisävarusteena huoltokaivon saattolämmitys, jolla estetään erottimessa veden pinnan ja yhteiden jäätyminen. Huoltokaivon lämmityssarja asennetaan tehtaalla ja sisältää huoltokaivon nousuputkeen lämpöeristekannen. Lämmityssarja ei sisällä eristeitä, joten normaali routaeristys on tehtävä lämmityskaapelin lisäksi.

4. HUOLTO

Erottimen huoltoon on syytä kiinnittää erityistä huomiota, jotta varmistetaan erottimen moitteeton toiminta koko erottimen elinkaaren ajan. Erotinjärjestelmän huoltotarve on riippuvainen järjestelmän asennuskohteesta ja käyttötarkoituksesta. Öljynerottimen tuotestandardin mukaan öljynerottinjärjestelmästä tulee tarkastaa kaksi kertaa vuodessa öljypinnan taso ja suorittaa öljyn ja lietteen tyhjennys tarvittaessa. Samassa yhteydessä tarkastetaan sulkuventtiilin toiminta.

Koalisattorien puhdistus suositellaan tekemään kerran vuodessa tai tarvittaessa useammin.

Hälytykset voi siirtää edelleen huoltavalle yhtiölle tai tyhjentäjälle tiedonsiirtoyksiköllä (lisävaruste).

4.1 Öljyn varastotilan tyhjennys

Öljynerottimen öljyn varastotilan tyhjennys suoritetaan, kun öljyn varastotilavuudesta on käytetty 80%. Tämän asennusohjeen mukaisesti oikein säädetty öljynerottimen anturi antaa valomerkkihälytyksen erottimen varastotilan täyttymisestä tai padotuksesta (automaattisen sulkijalaitteen sulkeutuminen). Mikäli tyhjenetään pelkkä öljykerros erottimen pinnalta, imuputki pidetään hieman öljypinnan alapuolelle. Erottimeen kertyvä liete on syytä poistaa pohjalta riittävän usein. Liete voidaan poistaa myös samalla, kun imetään pinnalle kertynyt öljy.

Puhdista myös anturit tyhjennyksen yhteydessä miedolla pesuaineella (esimerkiksi astianpesuaineella).

4.2 Koalisaattorien puhdistus

Koalisaattorit tulee puhdistaa ajoittain, jotta välttyttäisiin koalisaattorin tukkeutumiselta ja puhdistustuloksen huononemiselta. Koalisaattoreiden puhdistaminen tulee tehdä vuosittain tai tarvittaessa useammin.

- Aloita koalisaattoreiden puhdistus tyhjentämällä erotin kokonaan vedestä ja suojaa ympäristö öljyroiskeilta.
- Nosta koalisaattorit tarvittaessa nosturilla tai nostolaitteella suoraan ylös huoltokaivosta.
- Puhdista koalisaattorit vesijohtovedellä ja painepesurilla esim. tarkoitukseen soveltuvassa paikassa, josta pesuvedet voidaan imeä talteen ja viedä edelleen käsiteltäväksi. Tärkeintä on poistaa koalisaattorista kiintoaine ja on tarpeetonta käyttää liuottimia tai pesuaineita. Tyhjänerotin loka-auton imuputkella pesuvedestä kokonaan ennen koalisaattoreiden asentamista paikalleen.
- Asenna koalisaattorit takaisin paikalleen, täytä erotin vedellä ja aseta huoltokaivojen kannet paikalleen.
- Puhdista asianmukaisesti koalisaattorien käsittelystä ympäristöön jääneet roiskeet ja valumat.



Suojaa ympäristö koalisaattorien käsittelyn aikana.



Pese koalisaattorit tarkoitukseen soveltuvassa paikassa, josta pesuvedet voidaan johtaa jatkokäsittelyyn.

4.3 Hiekan- ja lietteenerottimen tyhjennys

Öljynerotinjärjestelmän hiekan- ja lietteenerottimen liete on tyhjennettävä tarvittaessa viimeistään, kun lietteen varastotilavuudesta on käytetty 30-50%.

4.4 Näytteenotto- ja sulkuventtiilikaivo huolto

Näytteenotto- ja sulkuventtiilikaivon pohjalta poistetaan tarvittaessa kertynyt liete öljyn varastotilan tyhjennyksen yhteydessä. Sulkuventtiilin toiminta tarkastetaan kaksi kertaa vuodessa käyttämällä sulkuventtiiliä kiinniasennossa.

4.5 Padotus- ja täyttymishälytys (Lisävaruste)

Öljyntäyttymishälyttimen ilmoittaessa padotuksesta:

- Tarkasta mahdollisen automaattisen sulkijalaitteen tila.
- Pyri varmistamaan onko tukos erottimen sisällä vai erottimesta lähtevässä viemäriinlassa.
- Tyhjänerotin kokonaan, jos padotuksen aiheuttava tukos on erottimen sisällä.
- Puhdista erotin puhtaalla vedellä. Puhdista erityisen huolellisesti erottimen lähtöyhteen vesilukko.
- Puhdista myös anturit tyhjennyksen yhteydessä miedolla pesuaineella (esimerkiksi astianpesuaineella).
- Hälyttimen hälyttäessä summerin saa vaimennettua kuittauspainikkeella, mutta releet eivät muuta tilaansa ennen kuin hälytys-/vikatilanne poistuu.

HUOM! TÄYTÄ EROTIN AINA VEDELLÄ VÄLITTÖMÄSTI TYHJENNYKSEN JÄLKEEN, jotta erotin

alkaa toimia heti tehokkaasti. Erotin tulee täyttää vedellä lähtöyhteen tasoon asti, vaikka sitä ei olisikaan imetty täysin tyhjäksi.

4.6 Öljynerotinjärjestelmän määräaikaistarkastus

Erotinsäiliön kunto ja tiiveys tulee tarkastaa viiden vuoden välein. Tällöin tarkastetaan järjestelmän tiivys, rakenteiden kunto, säiliön sisäpinnat, sisärakenteiden kunto sekä anturien ja anturikaapelin kunto ja asennukset sekä hälyttimen toiminta.

Tarkastusta varten tyhjä erotinsäiliöt ja puhdista sisäpuoliset rakenteet painepesurilla. Tyhjä erotin ja näytteenotto- ja sulkuventtiilikaivo loka-auton imuputkella pesuvedestä kokonaan ennen säiliön tarkastamista.

Tarkastus tulee suorittaa mahdollisuuksien mukaan viemärikuvauslaitteilla mutta säiliöön menoa ei kaikissa säiliöissä pysty välttämään ja näissä tapauksissa tulee tarkastus suorittaa säiliötyönä voimassa olevia määräyksiä noudattaen.

Täytä erottimet tarkastuksen/puhdistuksen jälkeen välittömästi vedellä, jotta ne voivat toimia heti tehokkaasti. Jos asennusalueella pohjaveden pinta on korkealla, vesitäyttö pienentää myös pohjaveden noston vaikutusta.

Erotinjärjestelmän lietteen ja öljyn tyhjennyksen jälkeen voidaan erottimissa oleva vesi (välivesi) tyhjentää väliaikaisesti erilliseen säiliöön. Varastoitu vesi palautetaan tarkastuksen jälkeen takaisin hiekanerottimeen, josta vesi virtaa öljynerottimeen. Tämän jälkeen hiekanerotinta täytetään puhtaalla vedellä, kunnes öljynerotimen vesipinta saavuttaa lähtöyhteen tason. Näin säästetään puhdasta vettä etenkin suurissa öljynerotinjärjestelmissä.

Hälytysanturit on puhdistettava aina erottimen tyhjennyksen ja öljyjätteen kuorinnan yhteydessä. Pese anturit tarvittaessa miedolla pesuaineella (esimerkiksi astianpesuaine). Erottimen täyttö puhtaalla vedellä puhdistuksen jälkeen palauttaa anturien toiminnan ja ehkäisee virrehälytysten syntymistä.

4.7 Automaattisen sulkijalaitteen huolto (Lisävaruste)

Automaattisen sulkijalaitteen koho tulee puhdistaa kerran vuodessa pinnalle kertyneistä epäpuhtauksista. Automaattisen sulkijalaitteen sulkeuduttua on öljynerotin tyhjennettävä. Uudelleen täytön aikana sulkijalaitteen koho on vapautettava köydellä, jotta vesi pääsee lähtöviemäriin. Sulkijalaitteen toimivuus tulee tarkastaa vuosittain tai kun jos on epäily sulkijalaitteen oikeasta toiminnasta. Tarkastus suoritetaan puhtaalla vedellä sopivassa astiassa tai erottimen pinnalla. Tarkastuksessa tulee varmentaa, että kohon yläosan levy pinta on veden pinnan yläpuolella mutta levyn reuna ei saa olla kokonaan ilmassa. Mikäli kohon kellunta asema puhtaassa vedessä on väärällä korkeudella, tulee kohon kelluntaa säätää lisäämällä tai poistamalla vettä kohosta. Kohon sisäistä vesimäärää voi muuttaa avaamalla kohon pohjassa olevan tulpan ja lisäämällä tai poistamalla vettä kohosta. Mikäli koho kelluu liian korkealla, lisää vettä. Jos kohon yläosan levy vajoaa pinnan alapuolelle, poista vettä.

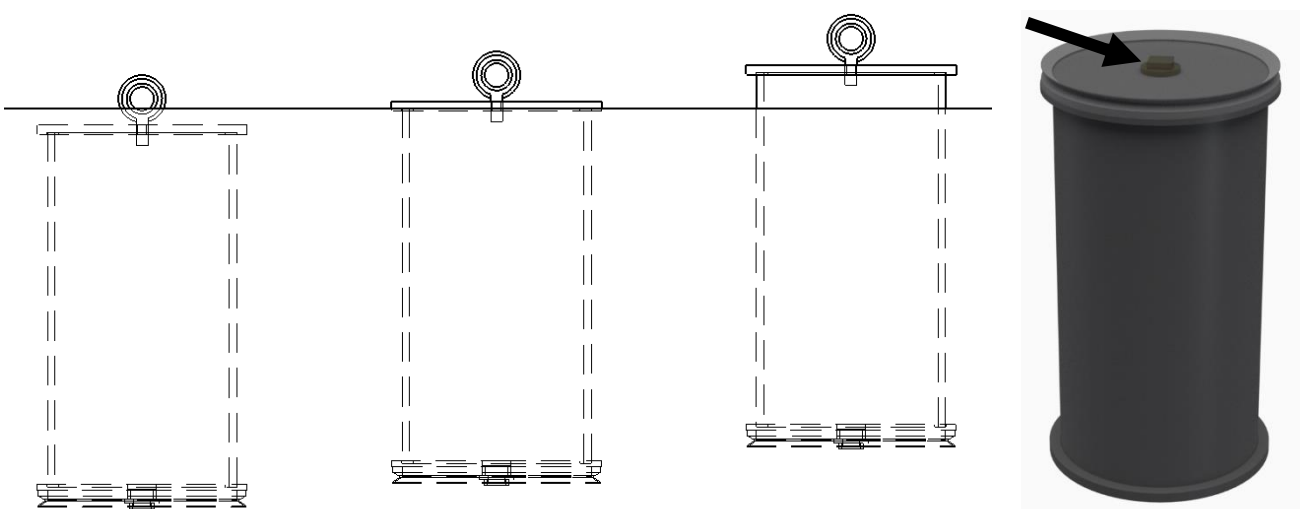

Koho liian painava

Kohon tasapaino OK. Koho on tasapainotettu tiheydelle $0.7-0.9 \text{ g/cm}^3$

Koho liian kevyt

Kohon pohjassa täyttötulppa (kuvassa koho ylösalaisin)

4.8 Vikatilanteet

Jos kiinteistön viemärit eivät vedä tai järjestelmä padottaa, tarkasta välittömästi öljynerotimen tulo- ja lähtöviemäriinjan mahdolliset tukokset. Tarkasta näytteenotto- ja sulkuventtiilikaivon venttiilin asento.

Mikäli erotin on varustettu automaattisella sulkijalaitteella, tarkasta onko sulkijalaite sulkeutunut. Jos sulkijalaite sulkeutuu liian herkästi puhdista sulkijalaitteen koho ja tarkasta tasapainotus vedessä.

Jos erottimen pinta on normaalilla korkeudella, kun vettä ei johdeta viemäriin ja padotusta esiintyy veden käytön aikana, lähtöviemäri on tukkeutumassa. Tyhjennä erotin ja huuhtelee viemäriputkisto ja poista kertymät ja tukokset erottimesta ja lähtöviemäristä.

Jos erotin tyhjenee selittämättömästi, silloin säiliörakenteessa saattaa olla vaurio. Tyhjennä erotin selvittää vuodon syy.

Padotus- tai öljyntäyttymishälytyksen viat tulee testata käyttöönottotestausohjeen mukaisesti. Jos hälytykset eivät toimi, ota yhteyttä Labkotec Oy tekniseen neuvontaan (029 006 6066), www.labkotec.fi.

4.9 Järjestelmän jokin osa on vahingoittunut tai rikkoutunut

Jos jokin osa järjestelmästä on rikkoutunut tai vahingoittunut, ota yhteyttä tuotteen myyjään tai Wavin Finlandiin.

5. TUOTTEEN KIERRÄTTÄMINEN JA HÄVITTÄMINEN

Öljynerotinjärjestelmän kuljetus- ja pakkausmateriaalit voidaan käsitellä energijakeena lukuun ottamatta metalliosia kuten kiristysvanteet, jotka soveltuvat asianmukaiseen metallin kierrätykseen. Käytön loppuessa ehjät öljynerotinjärjestelmän osat voidaan kierrättää puhdistettuna uudelleen käytettäväksi.

Öljynerotinjärjestelmän osat on valmistettu rotaatiovaletusta polyeteenistä tai lasikuituvahvisteisesta lujitemuovista, kansistot valuraudasta ja putkiosat polyeteenistä, polypropeenista tai PVC:stä. Nämä materiaalit ovat kierrätyskelpoisia uusioraaka-aineiksi. Säiliöt, polyeteeni ja polypropeeni putket voidaan käyttää myös energijakeena. Täyttymishälyttimen osat tulee puhdistaa ennen hävittämistä ja toimittaa elektroniikkajätteiden keräyspisteeseen. Koska rakennustuotteiden elinkaari on erittäin pitkä, varmista tuotteen hävittämisajankohdan vaatimukset kunnan jätehuollosta vastaavalta taholta.

6. KÄYTTÖÖNOTTOTARKASTUSPÖYTÄKIRJA

Kiinteistön omistaja	
Yhteyshenkilö	
Kohteen nimi	
Osoite	

Hieknerottimen malli	Öljynerottimen malli	Näytteenotto- ja sulkuventtiilikaivon malli
EuroHEK® _____ L	EuroPEK® Roo NS _____	D _____
Lisävarusteet (X)	Automaattinen sulkijalaite (ACD) () Imubox () Tuplaimubox () Hiekan- lietteenerottimen täyttymishälytin (), Tiedonsiirtomodeemi () Ankkurointi () Huoltokaivon saattolämmitys ()	

Asennusliikkeen yhteystiedot (öljynerotin/hälytin): _____ / _____

Hälytin on kytketty ja hälyttimen ohje on tallalla.

Kyllä _____ Ei _____

Kytkentärasia/kaapelijatkos on kiinnitetty huoltokaivon reunaan ja anturi on nostettavissa testausta ja puhdistusta varten maanpinnalle (suositus 1 metri vapaata)

Kyllä _____ Ei _____

Testipainikkeen painaminen syyttää kaikki valot hälytynsikköön

Kyllä _____ Ei _____

Erotin täytetty puhtaalla vedellä lähtöyhteen tasalle asti:

Kyllä _____ Ei _____

Erottimen sijainti on merkitty pysyvästi kiinteään paikkaan

Kyllä _____ Ei _____

Anturi asennettu oikeaan paikkaan:

Kyllä _____ Ei _____

Anturin johto säädetty asennuslevyllä oikeaan korkeuteen:

Kyllä _____ Ei _____

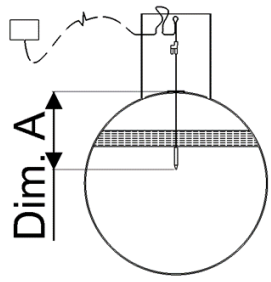
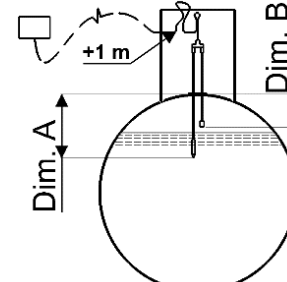
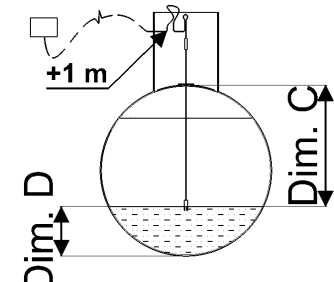
		
() OMS1 Öljyntäyttymishälytin Dim. A _____ mm (VAKIO)	() idSET 34 Öljyntäyttymis- ja padotushälytin Dim. A _____ mm Dim. B. _____ mm	() idSET 34 hiekan- ja lietteen täyttymishälytin Dim. C _____ mm Dim. D _____ mm
Huom! Anturien säätömitat Dim. A, Dim. B, Dim. C ja Dim. D on esitetty luvussa "2. Tekniset tiedot"		

Hälyttimen antureiden testaus: Alarm merkkivalo tulee syttyä noin 5-10 sekunnin kuluessa ja sumneri 5 tai 30 sekunnin kuluttua hälytyksen aiheuttavasta testistä.

Öljytilan anturi

Nosta anturi vedestä ilmaan, hälytys päälle

Kyllä _____ Ei _____

Laske anturi veteen, hälytys poistuu

Kyllä _____ Ei _____

Padotusanturi

Laske anturi veteen, hälytys päälle

Kyllä _____ Ei _____

Nosta anturi ilmaan, hälytys poistuu

Kyllä _____ Ei _____

Lieteananturi

Nosta anturi vedestä tai upota lietteeseen, hälytys päälle

Kyllä _____ Ei _____

Laske anturi veteen, hälytys poistuu

Kyllä _____ Ei _____

Pöytäkirjan laatija _____

Päivämäärä ____ / ____ / ____

7. HUOLTOKIRJAMALLI

Öljynerotinjärjestelmään päätyy vesien mukana vaarallista jätettä kuten öljyä, polttoainetta, hiekkaa ja raskasmetalleja. Suomen jätelain 646/2011 mukaan vaarallisen jätteen haltijan (kiinteistön omistajan) on huolehdittava, että vaarallisen jätteen siirtoasiakirja seuraa jätteen kuljetuksen mukana ja luovutetaan jätteen vastaanottajalle. Siirtoasiakirjassa on oltava seuraavat tiedot: jätteen laji, laatu, määrä, alkuperä, toimituspaikka, toimituspäivämäärä ja kuljettaja. Vaarallisen jätteen haltijan ja vastaanottajan tulee säilyttää siirtoasiakirja 3 vuotta vaarallisen jätteen luovutuksesta.

Pvm.	Toimenpide	Suorittaja
15.02.2017	Järjestelmä asennettu, testattu hälyttimet ja otettu käyttöön, käyttöönottopöytäkirja tallennettu kiinteistön huoltokirjaan.	Kiinteistön omistaja
16.06.2017	Tyhjennetty 150 litraa öljyä ja anturi puhdistettu. Vaarallisen jätteen siirtoasiakirja tallennettu kiinteistön huoltokirjaan.	Tyhjennys Oy

Tutustu lisää tuotteisiimme osoitteessa
www.wavin.fi



Hulevesien hallinta | Jätevesien hallinta | Kiinteistöjen lämmitys ja jäähdytys
Veden ja kaasun jakelu | Kaapelinsuojaus



Wavin on osa Orbia-yritysrystä, joka tekee yhteistyötä vastatakseen joihinkin maailman vaikeimpiin haasteisiin. Meitä yhdistää sama tarkoitus: Edistää elämää kaikkialla maailmassa.

Wavin Finland Oy | Visiokatu 1 | 33720 Tampere
Puhelin 020 1285 200 | www.wavin.fi | myynti@wavin.com

© 2023 Wavin Wavin reserves the right to make alterations without prior notice. Due to continuous product development, changes in technical specifications may change. Installation must comply with the installation instructions.

