

TEGRA 1000

MONTERINGSANVISNING, STEGE



CONNECT TO BETTER

Montering av steg till TEGRA 1000 nedstigningsbrunn

Förberedelser inför montering

- Det är viktigt att fixeringsringar och stödfästen monteras i ståndarröret innan ståndarröret monteras i brunnsbotten. Stödfästena kan justeras efter monteringen av fixeringsringarna (se bilder/ skisser av fixeringsringar och fästen).
- Om totallängden på stegen överstiger 3,8 m behövs en andra fixeringsring för att säkerställa stegens position horisontellt. Maximalt avstånd mellan fästen får inte överskrida 2,95 m.
- Till kona med dagöppning 600 mm = 1 st steg och 1 alternativt 2 st monteringsset
- Till kona med dagöppning 640 mm = 1 st steg och 1 alternativt 2 st monteringsset samt som tillägg steg fäste/ adapter komplett set (SAP ID nr 3072956).

1. Montering av fixeringsring och stödfästen

Stödfästen träs först in på fixeringsringen. (se bilder som visar korrekt placering) Om flera fixeringsringar ska monteras, starta med placeringen av den nedersta fixeringsringen. Fixeringsringen monteras i dalen av profilen på det korrugerade ståndarröret. Den profilerade sidan av fixeringsringen skall vara vänd in mot brunnsväggen.



2. Anpassning av steg

Stegen kapas så att längden motsvarar djupet på brunnen invändigt, men med minst 50 mm fritt utrymme till brunnsbotten. I överkant ska det vara 50 mm överskjutande del ovan översta stegpinnen.

3. Montering av steg

Stegen monteras i första eller andra steget avhängigt av behov för längd ned till översta stegpinnen.

Stegen hängs upp i de integrerade fästena i konan. Nedstigning i brunnen är nödvändig för att montera stödfästena. Använd stegen med försiktighet innan stödfästena är fixerade. Avlägsna låsplattorna från stödfästet och montera stegen i fästet. När stegen är monterad i stödfästena, återmonteras låsplattorna på stödfästet.

Montering av steg fäste (konsol) till TEGRA 1000 kona med dagöppning 640 mm

Komplett monteringsset innehåller:

2 st konsoler

4 st bult med mutter (syrafast rostfritt stål)

8 st brickor (syrafast rostfritt stål)

1. Kapa bort yttre delen av båda flänsarna i konan, bredd som lämnas kvar ca 8 cm

2. Borra hål i flänsar som motsvarar hål i konsoler

3. Montera ihop konsol med fläns, använd bult och mutter (M8)

4. Montering av steg

Stegen monteras i första eller andra steget avhängigt av behov för längd ned till översta stegpinne. Stegen hängs upp i det integrerade fästet i respektive konsol.

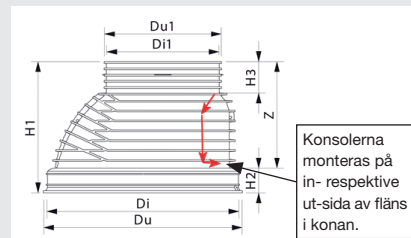

Installation Dju (D)	Längd Stigar-rör (E)	Antal Steg-pinnar i första position	Antal Steg-pinnar i andra position	Längd Stege (F) i första position	Längd Stege (F) i andra position	Antal Monteringsset för steg	Monteringsset monteras ifrån botten i rilla nr:	Minsta längd på steg ovan/under stegpinne (mm)		65
6292	4800	18		5230		2	2			
6192	4700	17	18	4930	5230	2	4	200 Rotationsgjuten bottendel	312	
6092	4600	17	18	4930	5230	2	3	200 Formsprutad bottendel	336	
5992	4500	17	18	4930	5230	2	2	250 Rotationsgjuten bottendel	422	C*
5892	4400	16	17	4630	4930	2	4	315 Rotationsgjuten bottendel	422	
5792	4300	16	17	4630	4930	2	3	315 Formsprutad bottendel	447	
5692	4200	16	17	4630	4930	2	2	Bygghöjd Kona 1000/640 PE	637	D*
5592	4100	15	16	4330	4630	2	4	Bygghöjd Kona 1000/600 PP	656	D*
5492	4000	15	16	4330	4630	2	3	Korrugerat ståndarrör		E*
5392	3900	15	16	4330	4630	2	2			
5292	3800	14	15	4030	4330	2	4			
5192	3700	14	15	4030	4330	2	3			
5092	3600	14	15	4030	4330	2	2			
4992	3500	13	14	3730	4030	2	4			
4892	3400	13	14	3730	4030	2	3			
4792	3300	13	14	3730	4030	2	2			
4692	3200	12	13	3430	3730	2	4			
4592	3100	12	13	3430	3730	2	3			
4492	3000	12	13	3430	3730	2	2			
4392	2900	11	12	3130	3430	1	4			
4292	2800	11	12	3130	3430	1	3			
4192	2700	11	12	3130	3430	1	2			
4092	2600	10	11	2830	3130	1	4			
3992	2500	10	11	2830	3130	1	3			
3892	2400	10	11	2830	3130	1	2			
3792	2300	9	10	2530	2830	1	4			
3692	2200	9	10	2530	2830	1	3			
3592	2100	9	10	2530	2830	1	2			
3492	2000	8	9	2230	2530	1	4			
3392	1900	8	9	2230	2530	1	3			
3292	1800	8	9	2230	2530	1	2			
3192	1700	7	8	1930	2230	1	4			
3092	1600	7	8	1930	2230	1	3			
2992	1500	7	8	1930	2230	1	2			
2892	1400	6	7	1630	1930	1	4			
2792	1300	6	7	1630	1930	1	3			
2692	1200	6	7	1630	1930	1	2			
2592	1100	5	6	1330	1630	1	4			
2492	1000	5	6	1330	1630	1	3			
2392	900	5	6	1330	1630	1	2			
2292	800	4	5	1030	1330	1	4			
2192	700	4	5	1030	1330	1	3			
2092	600	4	5	1030	1330	1	2			
1992	500	3	4	730	1030	1	4			
1892	400	3	4	730	1030	1	3			

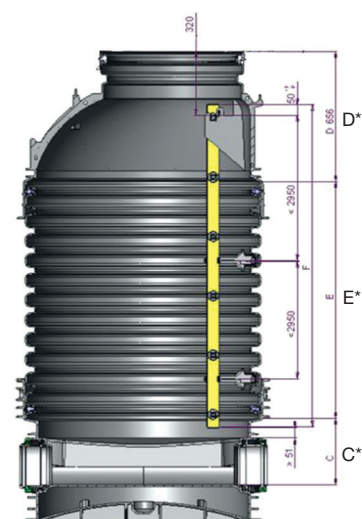
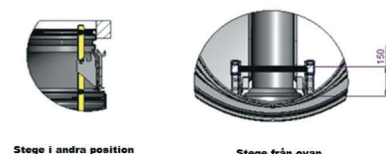

Wavin Sverige

Kjulamon 6 | 635 06 Eskilstuna
Tel. + 46 (0) 16 541 00 00
www.wavin.se | wavin@wavin.se



CONNECT TO BETTER